

W-TEC

HASZNÁLATI ÚTMUTATÓ – HU

**IN 26784 Elektromos roller W-TEC W-TEC Nikotes 350W
8,5"**

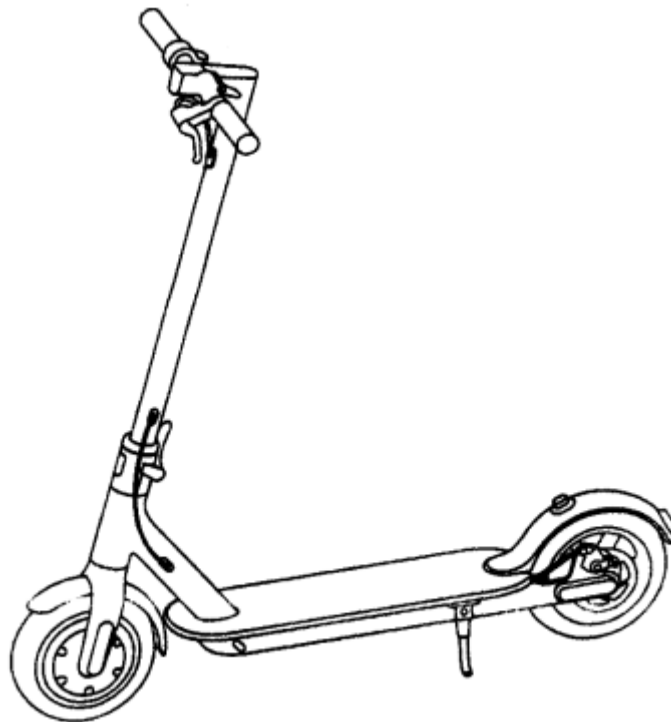

TARTALOM

BIZTONSÁGI ÚTMUTATÓ.....	3
CSOMAG TARTALMA	4
TERMÉKLEÍRÁS.....	4
KIJELZŐ	5
ÖSSZESZERELÉS.....	5
AKKUMULÁTOR TÖLTÉS	6
HASZNÁLAT.....	6
SZÉTNYITÁS/ÖSSZECSUKÁS	8
TÁRCSAFÉK BEÁLLÍTÁS.....	8
KORMÁNYRÚD.....	8
KERÉK FELFÚJÁSA	9
APP.....	9
AKKUMULÁTOR	12
HASZNÁLAT ELŐTT	13
ROLLEREZÉSI TECHNIKA.....	13
TISZTÍTÁS ÉS KARBANTARTÁS.....	13
TÁROLÁS	14
SPECIFIKÁCIÓ	15
KÖRNYEZETVÉDELEM	15



A SevenSport s.r.o. fenntartja magának a jogot, hogy előzetes értesítés nélkül bármilyen változtatást és fejlesztést hajtson végre termékén. Látogasson el weboldalunkra: www.insportline.eu, ahol megtalálja a kézikönyv legújabb verzióját.

BIZTONSÁGI ÚTMUTATÓ

- A rollert úgy tervezték, hogy egyszerre csak egy személyt szállítson.
- Viseljen sisakot és egyéb védőfelszerelést, beleértve a megfelelő sportcipőt.
- Ne közlekedjen veszélyes vagy arra alkalmatlan utakon.
- Az első rollerezés előtt próbálja ki a roller egy arra alkalmas, forgalomtól elzárt helyen. Ha nem biztos benne, kérjen tanácsot egy tapasztaltabb személytől.
- Rollerezés közben kerülje a veszélyes manővereket vagy az egykezes kormányzást.
- Rollerezés közben tartsa mindkét lábát a fellépőlapon.
- Ne haladjon közvetlenül 3 cm-nél magasabb akadály felett, különben elveszítheti egyensúlyát, és sérülést vagy a termék károsodását okozhatja.
- Egyenetlen vagy rögös úton lassítson és óvatosan haladjon. Ne veszélyeztesse önmagát vagy másokat.
- Rollerezés előtt a biztonság érdekében a megfelelő kormánymagasságot be kell állítani.
- Ne rollerezzen vízbe, olajba vagy jeges felületre.
- Ne menjen a rollerrel mélyebb vízbe. Az akkumulátor vagy a motor tönkremehet.
- Ha lehetséges, ne közlekedjen rossz időjárási körülmények között. Legyen fokozottan óvatos sötétben.
- A termék használata előtt mindig győződjön meg arról, hogy nem sérti meg a helyi szabályokat és törvényeket. A rollereknek és hasonló közlekedési eszközöknek a használata nem engedélyezett mindenhol. Ha kétségei vannak, lépjen kapcsolatba a helyi hatóságokkal.
- Ellenőrizze, hogy minden alkatrész jó állapotban van, és nem lazultak-e meg a csavarok. Ha szükséges húzza meg őket, vagy vegye fel a kapcsolatot egy szervizközponttal.
- A jogosulatlan módosítások vagy karbantartások csökkentik a berendezés biztonságát.
- A szakszerűtlen használat súlyos (halálos) sérülésekhez vagy károkhoz vezethet.
- Rendszeresen ellenőrizze a termék kopását. Azonnal cserélje ki a kopott alkatrészeket.
- Ne használjon sérült terméket.
- Karbantartáshoz és használathoz kövesse a kézikönyvet. Ne szerelje szét a roller egyedül.
- Rollerezés előtt ellenőrizze az akkumulátor töltöttségi szintjét. Ha nincs teljesen feltöltve, ne induljon el.
- A készülék csak személyes használatra szolgál. Kereskedelmi felhasználása nem megengedett.
- Vigyázzon rollerezés közben. Soha ne rollerezzen alkohol vagy drog hatása alatt. Ne szállítson semmit a rollerrel.
- A sérülések elkerülése érdekében ne lépje túl a sebesség- vagy súlykorlátokat.
- Térdét enyhén hajlítsa be, ha egyenetlen felületen halad.
- Baleset esetén ne hagyja el a helyszínt, és várja meg a segítséget.
- Ha többen rollereznek, tartson elegendő távolságot az ütközések elkerülése érdekében.
- Ne feledje, hogy a jelenlegi magasságánál magassabban lesz, ha a rolleren áll. Próbálja megőrizni egyensúlyát és kerülje a túl szűk helyeket.

- Egyéb tevékenységek (telefonálás, zenehallgatás) elvonhatják a figyelmét a rollerezésről. Mindig koncentráljon az útra.
- Rendszeresen ellenőrizze a gumik állapotát. Az elkopott gumikat azonnal cserélje ki.
- A vezérlőpanel nem vízálló.
- Terhelhetőség: 120 kg

CSOMAG TARTALMA

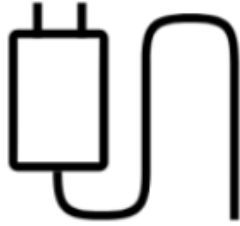
			
roller 1x	csavar 4x	imbuszkulcs 2x	töltő 1x

TERMÉKLEÍRÁS

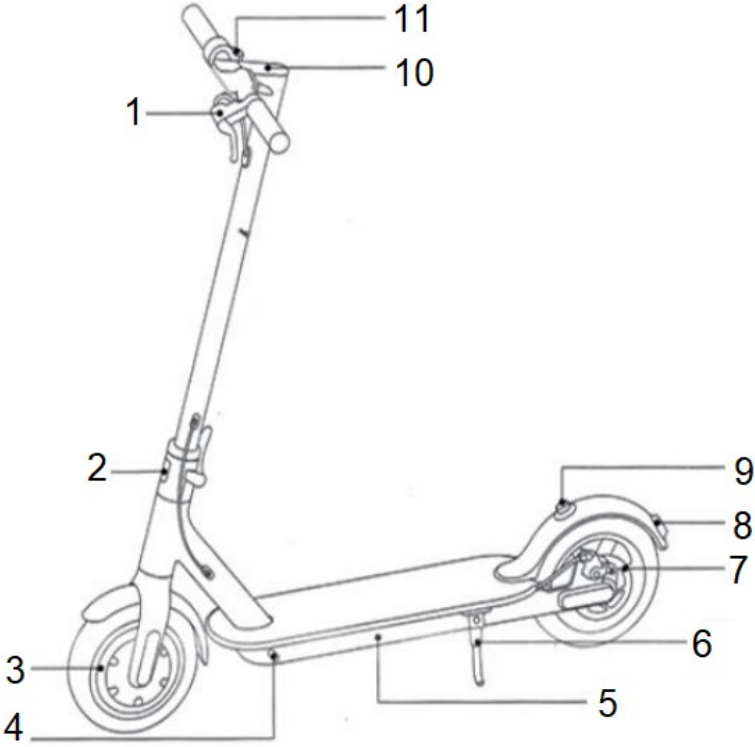
	1. Fékkar
	2. Összecsukható mechanizmus
	3. Motor meghajtó
	4. Töltőcsatlakozó
	5. Akkumulátor
	6. Kitémasztó
	7. Tárcsafék
	8. Féklámpa
	9. Összecsukó csat
	10. Vezérlőpanel és kijelző
	11. Gáz

KIJELZŐ

	1. Összecsukható csat
	2. Jelzőlámpa
	3. Sebesség üzemmód jelző: ECO: 8 km/h-ig D: 14,5 km/h-ig S: 24 km/h-ig
	4. Az akkumulátor állapota
	5. Kapcsoló

ÖSSZESZERELÉS

1. Nyissa szét a roller, helyezze a kitámasztóra és biztosítsa az összecsukó mechanizmust



3. A csavarkulccsal húzza meg a 2x csavart mindkét

2. Rögzítse a fogantyúkat a kormányra, ügyeljen arra, hogy ne csípje be a kábeleket.



4. Összeszerelés után kapcsolja be és ellenőrizze az összes



oldalon.

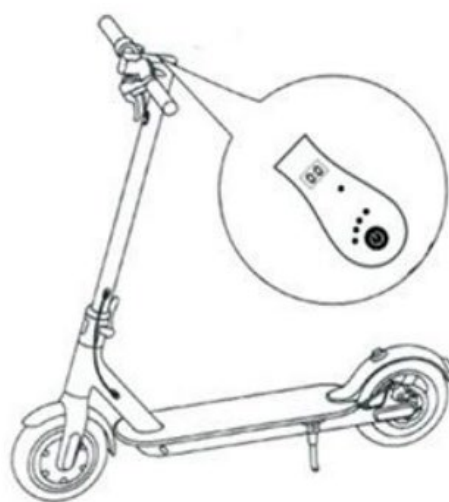

funkciót.

AKKUMULÁTOR TÖLTÉS



Nyissa ki a gumis
sapkát



Csatlakoztassa
töltőt.



Töltés után csukja
vissza a gumis
sapkát.

HASZNÁLAT

Saját biztonsága érdekében használjon egyéni védőfelszerelést, például testvédőt és sisakot.

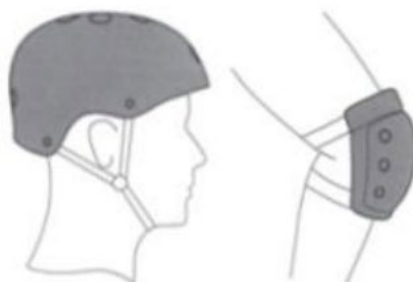

1. Kapcsolja be, és ellenőrizze az akkumulátor állapotát.



2. Álljon a roller fellépőjére. Lökje el magát a másik lábbal. Az 5 km/h sebesség elérése után használhatja a roller motorját.



3. Gyorsítson fokozatosan, helyezze mindkét lábát a fellépőre. Mindig egyenletesen szabályozza a sebességet



4. A lassításhoz engedje ki a gázpedált, és folyamatosan húzza be a féket.

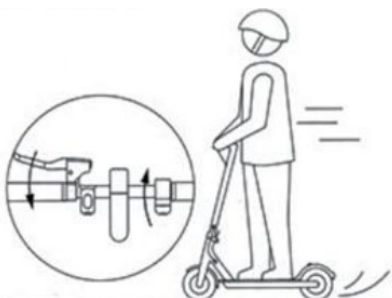

5. Fordulás közben enyhén döntse meg testét menetirányba.

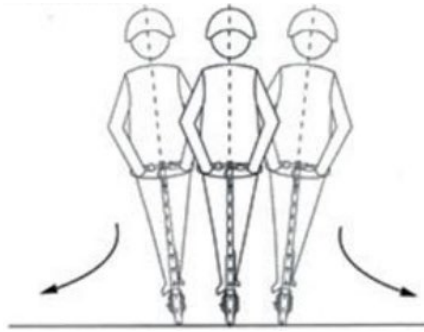

SZÉTNYITÁS/ÖSSZECSUKÁS

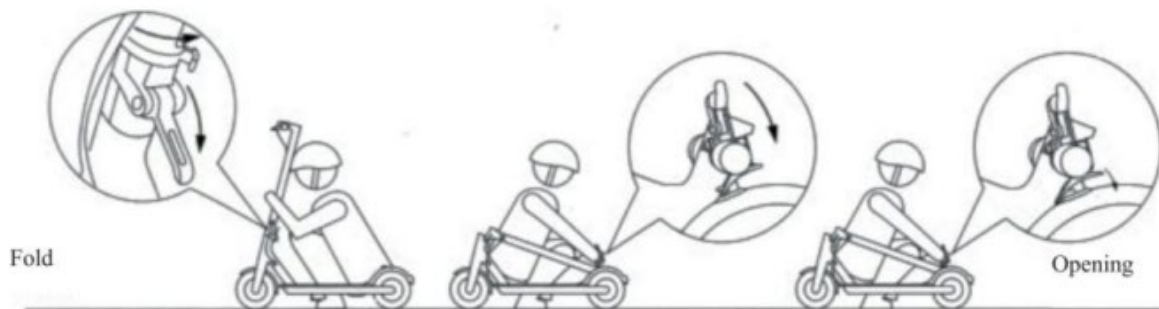

Győződjön meg róla, hogy a roller ki van kapcsolva, mielőtt összecsuksná. Nyissa ki a kormányon lévő összecsukskható mechanizmust, és hajtsa be a kormányt. Rögzítse a kormányt a hátsó sárvédő csatjához.

A szétnyitáshoz nyissa ki a hátsó sárvédő csatot. Hajtsa ki a kormányt, majd rögzítse a kormányon lévő csattal.

TÁRCSAFÉK BEÁLLÍTÁS

A fékerő beállításához lazítsa meg a féken lévő csavart, és lazítsa meg vagy húzza meg a kábelt.



KORMÁNYRÚD

Ha a kormányrúd mozog és laza, az összecsukskható mechanizmus csavarjait meg kell húzni.



KERÉK FELFÚJÁSA

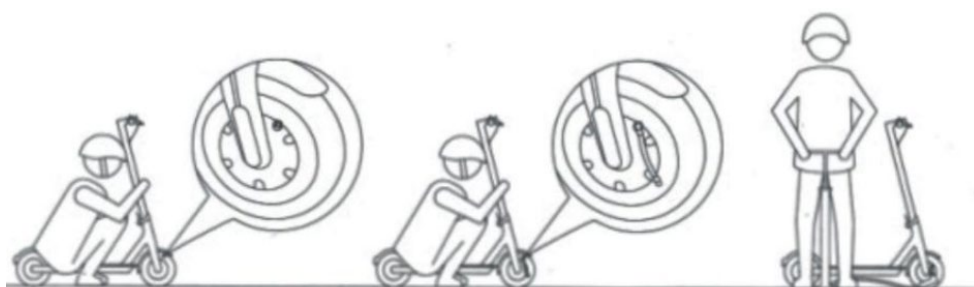

APP



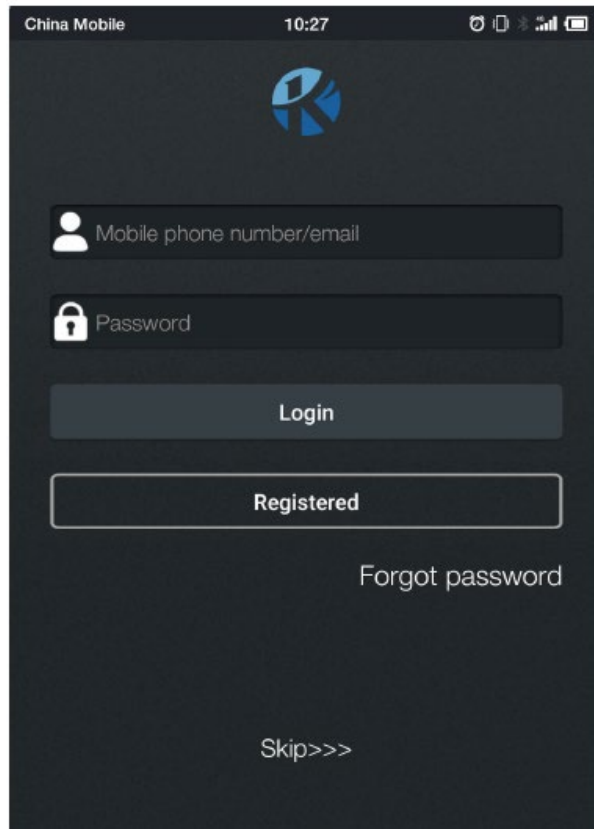

Az alkalmazás használatához regisztráljon e-mailben vagy telefonon, vagy hagyja ki a bejelentkezést. A Forgot password/Elfelejtett jelszó gomb megnyomásával visszaállíthatja elfelejtett jelszavát. Az alkalmazás ezután megkeresi a rollert.

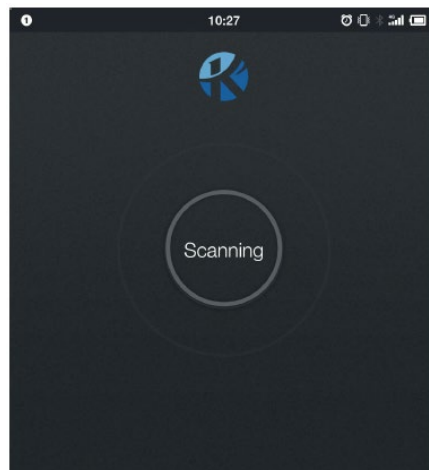

Miután az alkalmazást párosította a rollerrel, megjelenik az információ.



BEÁLLÍTÁS

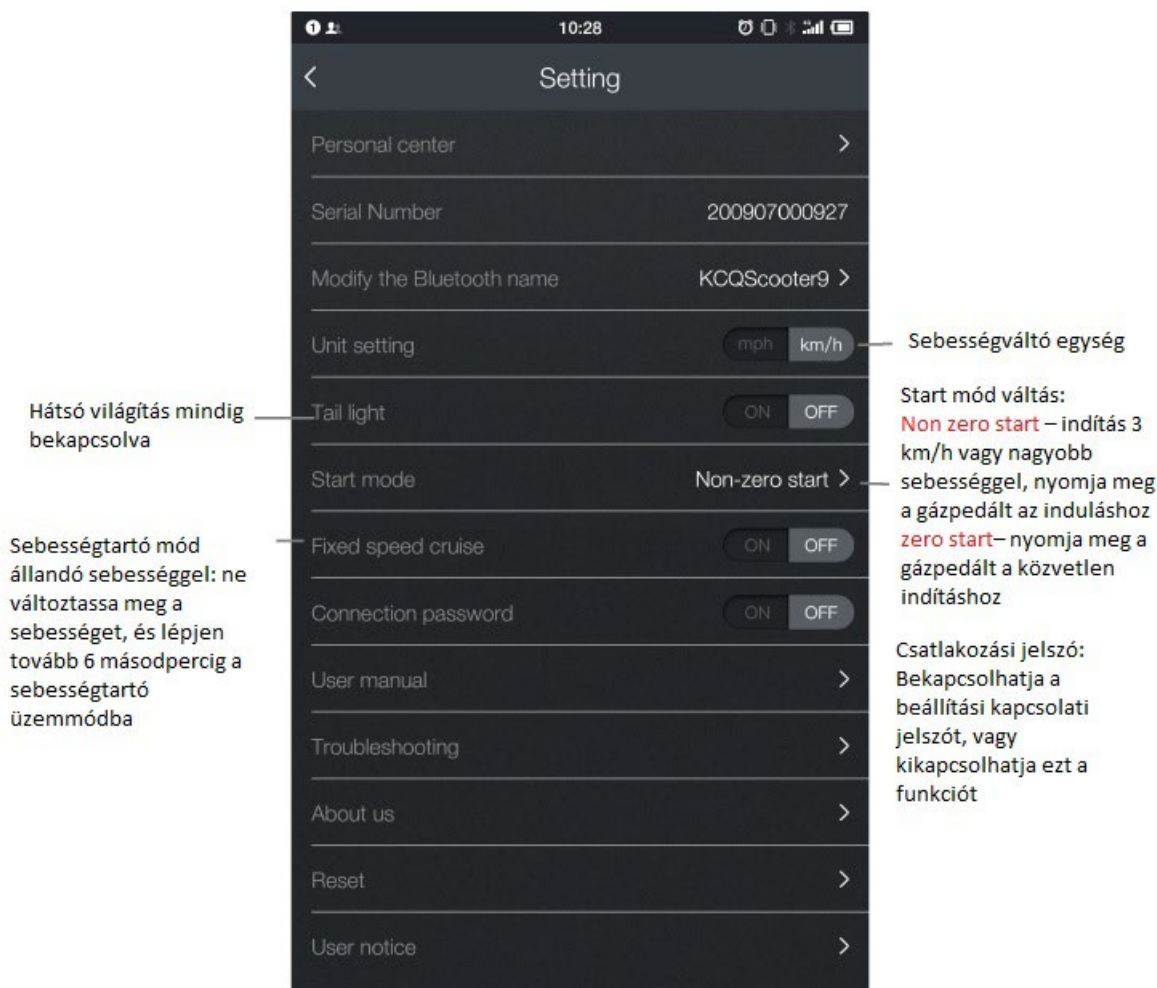

AKKUMULÁTOR

6 hónap garancia biztosított az akkumulátor élettartamára - garantáljuk, hogy az akkumulátor névleges kapacitása a roller értékesítését követő 6 hónapon belül nem csökken a teljes kapacitás 70% -a alá.

Az akkumulátor megfelelő működéséhez és biztonságos használatához kövesse a kézikönyvben található utasításokat. Azonnal hagyja abba az akkumulátor használatát, ha az akkumulátor sérült, folyadék szivárog, vagy szokatlan szagot érez.

- Az akkumulátor élettartama korlátozott. Ha a normál élettartamot meghaladó akkumulátort használ, a töltési gyakoriság megnőhet, és a robogó hatótávolsága csökken.

Soha ne működtesse az akkumulátort töltés közben.

- Ne nyissa ki és ne dobja tűzbe az akkumulátort. Ne helyezzen idegen tárgyakat az akkumulátorba.
- Ne érintse meg az akkumulátort fémtárgyakkal. Az akkumulátor felrobbanhat vagy megsérülhet.
- Csak az eredeti töltőt használja.
- Vezetés közben tartsa be a helyi előírásokat és törvényeket.
- Az akkumulátort folyamatosan töltheti.
- Az akkumulátor ideális töltési hőmérséklete +10 ° C és +30 ° C között van.
- Ha hosszabb ideig használja az akkumulátort, annak hőmérséklete magasabb lesz. Ez az akkumulátor normál állapota.

- Ha az akkumulátort hideg időben használja, a hatótávolság alacsonyabb.
- Ne javítsa vagy módosítsa saját maga az akkumulátort.
- Kerülje az akkumulátorból származó anyagokkal való érintkezést.
- Tartsa távol gyermekektől és háziállatoktól.
- A helytelen kezelés vagy a feszültségnek való kitettség sérülést vagy halált okozhat.
- A szakszerűtlen használat, tárolás vagy töltés érvénytelenítheti a garanciát vagy az akkumulátort.

HASZNÁLAT ELŐTT

- Használat előtt ellenőrizze, hogy minden alkatrész megfelelően van-e összeszerelve, meghúzva és nem sérült-e.
- Ellenőrizze a fékeket.
- Ellenőrizze, hogy az összecsukórendszer megfelelően rögzítve van-e.
- Ellenőrizze, hogy az akkumulátor megfelelően van-e feltöltve.
- Ellenőrizze, hogy a gumik jó állapotban vannak-e.
- Ellenőrizze a kormányt. Megfelelően meg kell húzni.
- Ismerje meg a környéket, ügyeljen arra, hogy ne veszélyeztesse önmagát és a környezetét.
- Ne közlekedjen csúszós felületen.
- Viseljen védőfelszerelést, beleértve sisakot és sportcipőt.
- Ne használja, ha az időjárási viszonyok rosszak.
- A nedvesség csökkenti a fékezés hatékonyságát.

ROLLEREZÉSI TECHNIKA

- Az első használat előtt ismerje meg a rollert, és tesztelje a termék irányíthatóságát.
- Kanyarodjon folyamatosan és fékezzen biztonságosan, elegendő szabad hely mellett.
- Az első rollerezést próbálja ki akadálymentes, nyílt terepen.

Soha ne hagyja figyelmeztetést elvonni rollerezés közben

Lábpozíció - tegye a lábát a fellépőlapra a lehető legközelebb az elülső részhez. Eressze a másik lábát a földre. Győződjön meg arról, hogy az út tiszta és szabad. A rollerezés megkezdéséhez lökje el magát előre (úgy mint egy hagyományos rollerrel) a talajon. A gáz lefelé történő megnyomása után döntse előre a testét, hogy megakadályozza a hátradőlést, miközben növeli a sebességet. Ne támaszkodjon a kormányra túlságosan a sebességváltás során. Az egyik láb elöl, a másik pedig hátul helyezkedjen el. Az optimális stabilitás érdekében úgy helyezze el a lábait fellépőlapon, mint egy gördeszkán.

MEGJEGYZÉS: A rollerezés veszélyes lehet. A terméket saját felelősségére használja, és rollerezés előtt ismernie kell a biztonsági előírásokat.

Kanyarodás - ugyanaz, mint egy szörfözésnél vagy snowboardon. Kanyarodás előtt nézzen abba az irányba amerre kanyarodni szeretne, hogy megbizonyosodjon arról, hogy biztonságos a művelet.

Fékezés - helyezze hátra a testsúlyát, így a fékezés a lábon keresztül valósul meg, nem pedig a kormányon és a kormányrendszeren keresztül.

TISZTÍTÁS ÉS KARBANTARTÁS

- A rollert tisztítás vagy karbantartás előtt ki kell kapcsolni, le kell választani a töltőről, és a töltőbemenetet le kell fedni.

- Tisztítsa meg a rollert nedves ruhával és enyhe mosószerrel.
- Ne használjon oldószert vagy más maró hatású tisztítószert.
- A töltőnyílásba NE kerüljön víz.
- Bővíz soha ne érje a rollert.
- Ne használjon magasnyomású vizet.
- Ha az guminyomás alacsony, fújja fel.
- Ha gumibroncsokat / belsőket ki kell cserélnie, kérjük, forduljon szakkereskedőjéhez vagy gyártójához.
- A fék merevségét az M5 csavar lazításával állíthatja be. Lazítsa meg a csavart jobbra, húzza meg balra.
- Szükség szerint húzza meg vagy lazítsa meg a fékkábelt.

TÁROLÁS

- Száraz és árnyékos helyen tárolja.
- Ne tárolja olyan helyen, ahol a szobahőmérséklet meghaladja az 50 ° C-ot.
- Töltse fel az akkumulátort legalább havonta egyszer. Hűvösebb körülmények között az akkumulátor élettartama rövidebb.

SPECIFIKÁCIÓ

Teherbírás	120 kg
Minimális felhasználói magasság	150 cm
Akkumulátor-kapacitás	10,000 mAh
Max. elérheti	27-30 km
Maximális sebesség	25 km/h
Max. dönthető	15°
Motor teljesítmény	350 W
Súly	14,5 kg
Fékek	Elöl: elektronikus Hátsó: tárcsás
Motor típus	Hátsó: tárcsás
A motor helye	Kerékagy meghajtó

KÖRNYEZETVÉDELEM

Miután a termék élettartama lejárt, vagy ha a lehetséges javítás nem gazdaságos, a helyi törvényeknek megfelelően és környezetbarát módon dobja el a legközelebbi gyűjtőhelyen. Ezáltal megóvjaa a környezetet és a természetes forrásokat. Ezenkívül hozzájárulhat az emberi egészség védelméhez. Ha nem biztos a hulladék helyes eltávolításában, kérjen tájékoztatást a helyi hatóságoktól, hogy elkerülje a törvényszegést vagy a szankciókat. Ne tegye az elemeket a háztartási hulladék közé, hanem vigye az újrahasznosítási helyre.

