

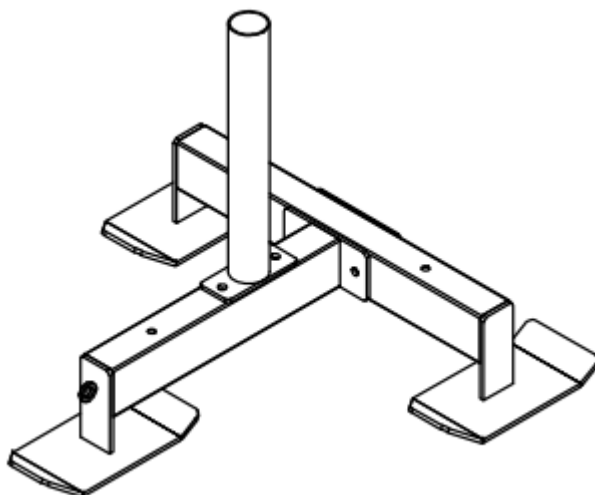

**HASZNÁLATI ÚTMUTATÓ – HU**  
**IN 26561 Súlyszán inSPORTline SledMaster Lite**



A SevenSport s.r.o. fenntartja magának a jogot, hogy előzetes értesítés nélkül bármilyen változtatást és fejlesztést hajtson végre termékén. Látogasson el weboldalunkra: [www.insportline.eu](http://www.insportline.eu), ahol megtalálja a kézikönyv legújabb verzióját.





## BIZTONSÁGI UTASÍTÁSOK

- Használat és összeszerelés előtt olvassa el a kézikönyvet, és őrizze meg későbbi használatra.
- Az összeszerelés megkezdése előtt ellenőrizze, hogy a csomag teljes-e és minden alkatrész állapota sértetlen. Csak eredeti alkatrészeket és tartozékokat használjon. Ne végezzen jogosulatlan módosításokat a terméken.
- Az összeszerelést csak felnőtt végezheti. Használat előtt ellenőrizze a termék helyes összeszerelését és tartósságát. A készüléknek megfelelően kell működnie, hogy elkerülje a felhasználó sérülését. Ha a készülék nem működik megfelelően, kopás vagy sérülés jeleit mutatja, hagyja abba a használatát. A sérült vagy kopott alkatrészeket szakszerűen ki kell cserélni.
- Gyermekektől és háziállatoktól elzárva tartandó.
- Egyszerre csak egy személy számára.
- Ha hányingert, mellkasi fájdalmat vagy bármilyen más kóros testi tünetet tapasztal, azonnal hagyja abba az edzést.
- Tartsa távol a végtagjait a mozgó alkatrészekről.
- Helyezze sima, szilárd és tiszta felületre.
- Mindig viseljen megfelelő sportruházatot és cipőt, ne viseljen bő ruhát vagy ékszer.
- Csak arra a célra használja, amelyre a gépet összeszerelték.
- Ne végezzen jogosulatlan módosításokat.
- Használat közben távolítsa el minden éles tárgyat a készülék körül.
- A biztonság érdekében hagyjon legalább 0,6 m szabad helyet a készülék körül.
- Korlátozott szellemi vagy fizikai képességekkel rendelkező személyek nem használhatják a gépet.
- Edzés előtt mindig melegítsen be.
- Ha éles szélek jelennek meg a gépen, azonnal hagyja abba a gép használatát.
- Ne tegyen éles tárgyakat a készülékre. Az állítható részek nem akadályozhatják a felhasználó mozgását.
- Minden használat előtt ellenőrizze a gépet; győződjön meg arról, hogy minden csatlakozás szorosan rögzítve van.
- Ne lépje túl a megadott határértékeket.
- **Maximális súlyhatár:** 400 kg
- **Kategória:** S kereskedelmi használatra
- **FIGYELMEZTETÉS:** Mielőtt bármilyen edzésprogramot elkezdene, konzultáljon orvosával. Ez különösen fontos azoknál a személyeknél, akiknek már egészségügyi problémái vannak. Az eladó nem vállal felelősséget a termék használatából eredő személyi vagy anyagi károkért.

## KARBANTARTÁS

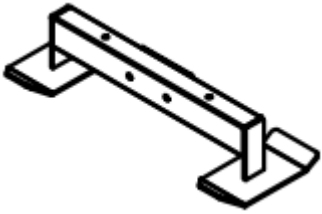
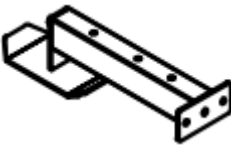
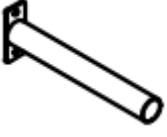
- Ellenőrizze és húzza meg az összes csatlakozást.
- Tisztítsa meg a készüléket nedves ruhával és ne használjon maró hatású tisztítószeret.
- Rendszeresen ellenőrizze a készüléket, hogy nincs-e rajta kopás vagy sérülés.
- Azonnal cserélje ki a kopott vagy sérült alkatrészeket, ne használja a készüléket, amíg ki nem cseréli őket.

## ALKATRÉSZ LISTA ÉS ÖSSZESZERELÉS

		
A. főváz, 1x	B. stabilizáló, 1x	C. tűske, 1x
		
D. csavar, alátét, anya M10x75, 2x	E. csavar, alátét, anya M10x75, 2x	F. alátét $\varnothing 50\text{-}\varnothing 70\text{-}10$ , 1x

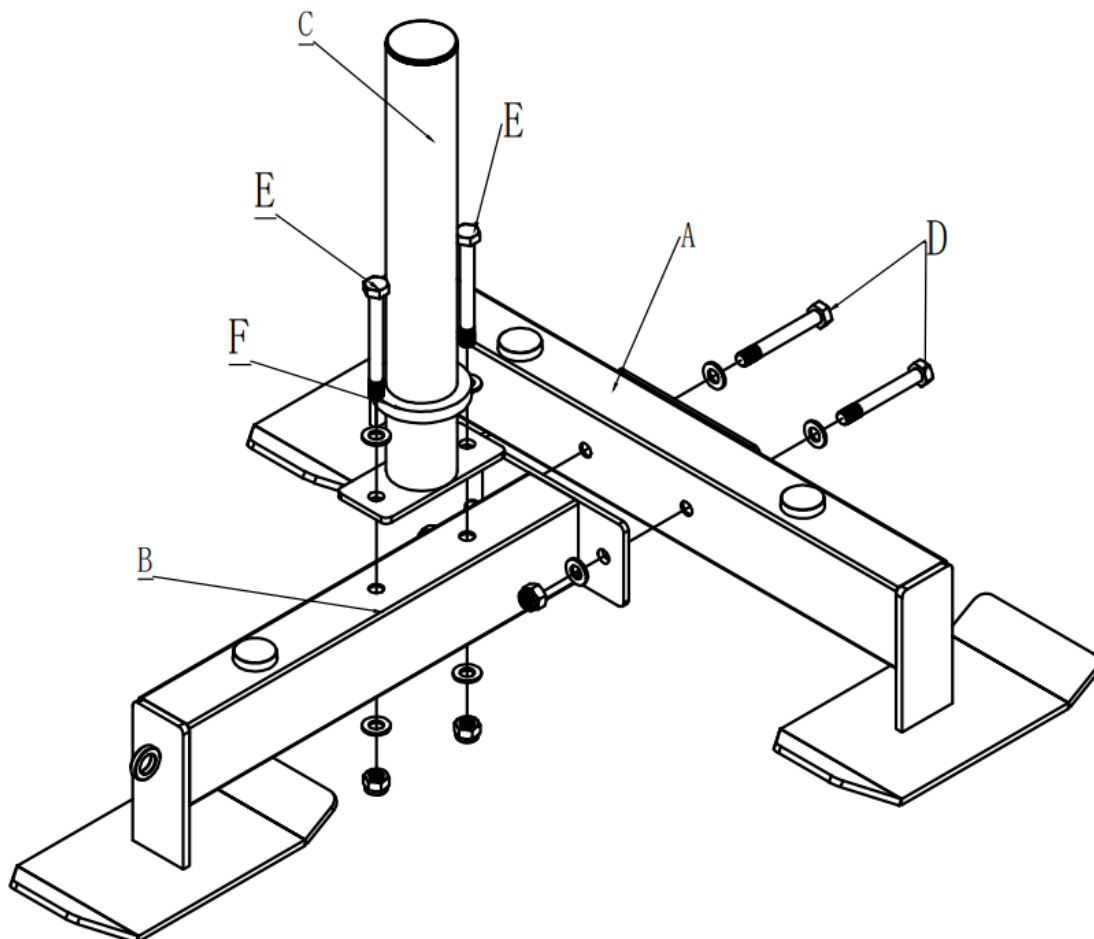

## KÖRNYEZETVÉDELEM

Miután a termék élettartama lejárt, vagy ha a lehetséges javítás nem gazdaságos, a helyi törvényeknek megfelelően és környezetbarát módon dobja el a legközelebbi gyűjtőhelyen. Ezáltal megóvja a környezetet és a természetes forrásokat. Ezenkívül hozzájárulhat az emberi egészség védelméhez. Ha nem biztos a hulladék helyes eltávolításában, kérjen tájékoztatást a helyi hatóságoktól, hogy elkerülje a törvényszegést vagy a szankciókat. Ne tegye az elemeket a háztartási hulladék közé, hanem vigye az újrahasznosítási helyre.

