



HASZNÁLATI ÚTMUTATÓ – HU
IN 26549 Felfújható jacuzzi
inSPORTline Evinos



TARTALOM

BIZTONSÁGI ÚTMUTATÓ.....	3
SPECIFIKÁCIÓ.....	6
CSOMAG TARTALMA	6
FELFÚJHATÓ JACUZZI ELHELYEZÉSE.....	7
ÖSSZESZERELÉS	8
VEZÉRLŐ	10
JACUZZI PONYVA	11
KARBANTARTÁS	11
VÍZ KARBANTARTÁS.....	11
TISZTÍTÁS ÉS SZŰRŐ CSERE	12
VÍZ KEZELÉSE	12
LEERESZTÉS ÉS TÁROLÁS	12
JAVÍTÓKÉSZLET.....	13
HIBAELHÁRÍTÁS	13
HIBAKÓDOK.....	14
KÖRNYEZETVÉDELEM	15

A SevenSport s.r.o. fenntartja magának a jogot, hogy előzetes értesítés nélkül bármilyen változtatást és fejlesztést hajtson végre termékén. Látogasson el weboldalunkra: www.insportline.eu, ahol megtalálja a kézikönyv legújabb verzióját.

BIZTONSÁGI ÚTMUTATÓ

- Kérjük, használat előtt olvassa el a kézikönyvet, és őrizze meg ha a későbbiekben szüksége lenne rá.
- A víz körüli biztonságos közlekedéssel kapcsolatos megjegyzések, figyelmeztetések, és utasítások nem terjednek ki minden lehetségesen felmerülő helyzetre és veszélyre. Ne hagyja a gyerekeket felügyelet nélkül a víz körül.
- Javasoljuk, hogy a készülék körül korlátokat építsenek az illetéktelen használat megelőzése érdekében.
- A biztonsági elemek (sorompók, burkolatok, riasztó stb.) nem helyettesíthetik a felnőtt felügyeletét.
- Javasoljuk, hogy mentőfelszerelést helyezzen el a készülék körül.
- Mindig legyen a közelben segélyhívásra alkalmas telefon.
- Javasoljuk, hogy minden felhasználó ismerje meg az úszás alapjait.
- A felügyelettel megbízott személynek képesnek kell lennie az elsősegélynyújtásra és az újraélesztés elvégzésére.
- Minden felhasználót tájékoztatni kell arról, hogyan viselkedjen vészhelyzetben.
- Ne merüljön a víz felszíne alá.
- Ne használja alkohol, gyógyszer vagy drog hatása alatt.
- Ha a készüléket burkolat fedi, használat előtt el kell távolítani.
- Rendszeresen kezelje a vizet megfelelő eszközökkel.
- A létrákat és lépcsőket úgy kell elhelyezni, hogy ne okozzanak sérülést.
- A leeresztett pezsgőfürdőt rögzíteni kell.
- Az összeszerelést és a karbantartást csak felnőtt végezheti.
- Kövesse az összes karbantartási utasítást.
- Csak otthoni használatra alkalmas.
- Csak kültéri használatra alkalmas.
- Fulladás veszélye állhat fenn.
- Ha hosszabb ideig nem tervezi használni a készüléket, engedje le róla a vizet. Ne tárolja a szabadban.
- Az utasítások és figyelmeztetések be nem tartása fulladást, súlyos sérülést vagy áramütést okozhat.
- A gyermekeknek állandó felnőtt vagy gyám felügyelete alatt kell lenniük a jacuzzi körül töltött idő alatt.
- A felügyeletért felelős személyek számának arányosnak kell lennie a felhasználók számával.
- Ne ugorjon a pezsgőfürdőbe, és ne merüljön el benne.
- Ne szaladgáljon a pezsgőfürdő körül.
- A karbantartási termékeket gyermekektől elzárva kell tárolni.



FIGYELMEZTETÉS: A gyermekeket mindig felügyelet alatt kell tartani.



FIGYELMEZTETÉS! Ne ugorjon a jacuzziba.

- Akadályozza meg a gyermekek általi illetéktelen használatát.
- Rendszeresen ellenőrizze, hogy nincs-e sérülés, vízszivárgás vagy kopás a terméken. Soha ne használjon sérült vagy elhasználódott biztonsági elemeket.
- Soha ne használja a pezsgőfürdőt, ha az sérült, minden alkatrészt ki kell cserélni eredeti alkatrészekre vagy megfelelő cserealkatrészekre.
- Ha a tápkábel sérült, szakembernek kell kicserélnie.
- A készülék körül 1,5 méteres távolságon belül nem lehet elektromos berendezés.
- Ne használja esőben vagy viharban.
- Az áramütés kockázatának csökkentése érdekében ne használjon hosszabbítót vagy adaptert. A pezsgőfürdőt mindig biztonságos konnektorba csatlakoztassa.
- A pezsgőfürdőt hibaáram-védőkapcsolón (RCD) keresztül kell csatlakoztatni, amelynek névleges maradékáram nem haladja meg a 10 mA-t.
- Minden elektronikus eszközt úgy kell elhelyezni vagy rögzíteni, hogy ne eshessen a pezsgőfürdőbe.
- Minden kifolyónyílásnak legalább 2 m távolságra kell lennie a pezsgőfürdőtől.
- Minden elektromos berendezésnek meg kell felelnie a biztonsági előírásoknak.
- Nem alkalmas 8 év alatti gyermekek számára.
- A csökkent szellemi vagy mozgásképeségű, tudás- és tapasztalathiányos személyeknek állandó felnőtt felügyelete alatt kell lenniük.
- Gyermekek nem játszhatnak a pezsgőfürdőben.
- Tisztítás és karbantartás közben ne tartózkodjanak gyermekek a pezsgőfürdő közelében.
- Győződjön meg arról, hogy a csapágyfelület legalább $\geq 500 \text{ kg/m}^2$.
- A készülék körül vízvezető rendszert kell kialakítani.
- A károsodás elkerülése érdekében ne hagyja a pezsgőfürdőt hosszabb ideig víz nélkül.
- A szivattyú károsodásának elkerülése érdekében nem szabad víz nélkül üzemeltetni.
- Ha hányingert érez vagy fáradt, azonnal hagyja el a pezsgőfürdőt.
- Javasoljuk, hogy gyermekeknél alacsonyabb hőmérsékletet használjon, vagy ha a folyamatos használat meghaladja a 10 percet (a víz hőmérséklete $40 \text{ }^\circ\text{C}$ alatt van).
- A legfeljebb $30 \text{ }^\circ\text{C}$ -os víz hőmérséklet alkalmas várandós nőknek.
- Mielőtt belép a pezsgőfürdőbe, ellenőrizze a víz hőmérsékletét megfelelő hőmérővel.
- Elhízásban, szívbetegségben szenvedők, magas vagy alacsony vérnyomásban szenvedők, keringési betegségekben szenvedők vagy cukorbetegségben szenvedőknek konzultálniuk kell orvosukkal a mielőtt elkezdenék használni.
- A gyógyszert szedőknek konzultálniuk kell orvosukkal a pezsgőfürdő használata előtt.
- Fertőző betegségben szenvedők ne használják a pezsgőfürdőt.
- A $40 \text{ }^\circ\text{C}$ -nál magasabb hőmérsékletű víz egészségkárosító lehet.
- Nem javasoljuk, hogy egyedül használja a pezsgőfürdőt, és ne engedje, hogy más személy felügyelet nélkül egyedül használja.
- Ne használja megerőltető edzés vagy fizikai aktivitás után.
- Ne hagyja a pezsgőfürdőt $4 \text{ }^\circ\text{C}$ alatti hőmérsékleten.
- Ne kapcsolja be a pezsgőfürdőt, ha a víz benne fagyott.

- Soha ne öntsön 40 °C-nál magasabb hőmérsékletű vizet közvetlenül a pezsgőfürdőbe.
- Minden karbantartás előtt a pezsgőfürdőt le kell választani az elektromos hálózatról.
- Óvja a tápkábelt a sérülésektől.
- Soha ne érintse meg az elektromos alkatrészeket nedves vagy vizes kézzel.
- Ne használja, ha a pezsgőfürdő sérült vagy nem működik megfelelően.
- Tartsa távol állatoktól.
- Ne adjon hozzá fürdősót vagy olajat.
- A készüléket nem szabad időzítőhöz vagy külső áramforráshoz csatlakoztatni.
- Ne bukjon a víz alá.
- Ne igyon a pezsgőfürdő vizéből.
- A hirtelen hőmérséklet-változás szédülést vagy eszméletvesztést okozhat.
- Megfelel az IEC 60364-7-702 szabványnak.
- A pezsgőfürdő vezetékait az 1., 2. zónában vagy az összes zónán kívül kell elhelyezni. A mért zónákat falak vagy tömör válaszfalak korlátozzák.

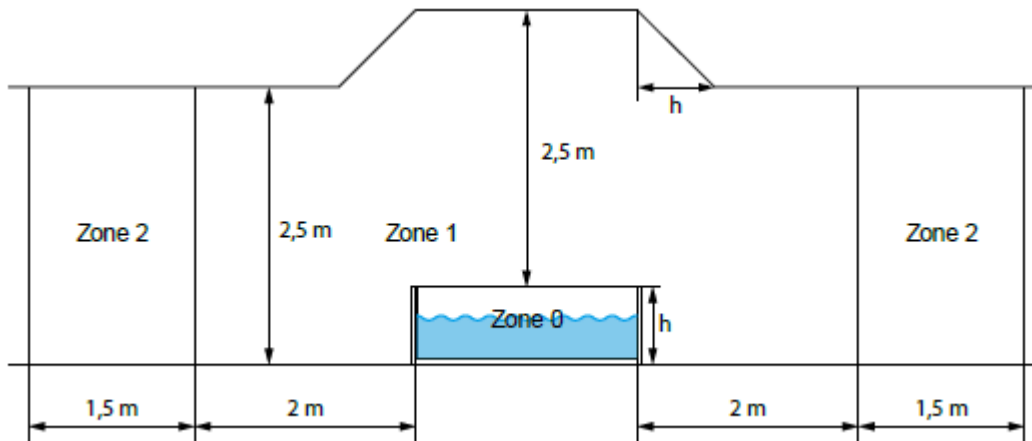

Zónák	Leírás
Zóna 0	A pezsgőfürdő belseje, beleértve a falakat és az alját.
Zóna 1	Az 1. zónát a következők korlátozzák: 0. zóna 2 m-re függőlegesen az alap szélétől 2,5 m-re vízszintesen a padlótól vagy a víz felszínétől
Zóna 2	A 2. zónát a következők korlátozzák: 1,5 m-re és függőlegesen tovább az 1. zóna határától

SPECIFIKÁCIÓK

Modell	14015XX
Személyek száma	3 személy
Külső méretek	148 x 148 x 65 cm
Belső méretek	115 x 115 x 65 cm
Víz kapacitás	580 l
Tápegység	220-240 V, 50 Hz, 1545 W
Max. víz hőmérséklet	42 °C
Tanúsítvány	CE/UKCA
Fűtési hatások (20 °C-os környezeti hőmérséklet esetén)	1,5 – 2,5 °C/h

CSOMAG TARTALMA

 <p>Jacuzzi</p>	 <p>pumpa</p>	 <p>takaróponyva</p>
 <p>tápkábel</p>	 <p>szelep</p>	 <p>Tömlő</p>
 <p>csavarkulcs</p>	 <p>javítókészlet</p>	 <p>szűrő</p>
 <p>szűrő tartó</p>	 <p>csapszeg</p>	

JACUZZI ELHELYEZÉSE

FIGYELMEZTETÉS: A pezsgőfürdőt sima és tiszta felületre kell helyezni, éles szélek nélkül. Ne helyezze a pezsgőfürdőt olyan növényzet tetejére, amely átnőhet a pezsgőfürdőn. Győződjön meg arról, hogy a kiválasztott hely megfelel a következőknek:

- Sima és egyenletes felület.
- A felületnek elég nagynek kell lennie a pezsgőfürdő és a szivattyú számára.
- A felületnek 500 kg/m²-nél többet kell elbírnia.
- A pezsgőfürdőt le kell takarni a közvetlen napfénytől és az időjárás hatásaitól.
- A teljes felületen éles szélektől és tárgyaktól mentesnek kell lennie.
- A pezsgőfürdőt nem szabad olyan növényzetre helyezni, amely károsíthatja a jacuzzit.



védje közvetlen napfénytől



tiszta felület



egyenletes felület

- The power supply must be tested before use.



Csatlakoztassa a tápegységet



Nyomja meg a Reset gombot, amíg a jelzőfény pirosra nem vált



Nyomja meg a tesztet, amíg a visszajelző ki nem alszik.



Nyomja meg a Reset gombot, amíg a jelzőfény pirosra nem vált.

Földelés: A csatlakoztatás előtt konzultáljon villanyszerelővel a megfelelő földelés érdekében.

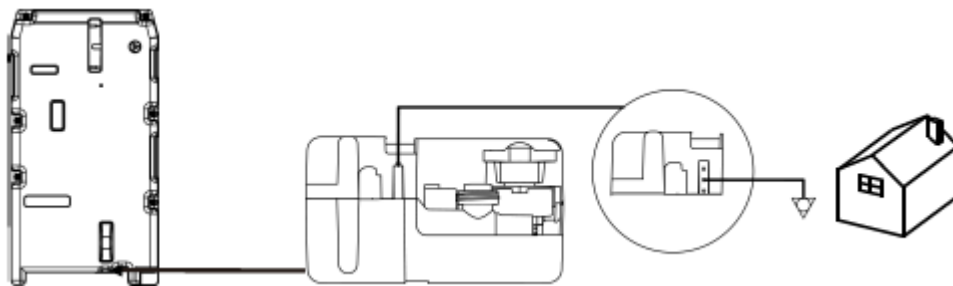

ÖSSZESZERELÉS

Az összeszereléshez legalább 1 felnőtt szükséges.



Helyezze a pezsgőfürdőt megfelelő felületre, ha van benne szőnyeg, használja azt.



Húzza meg a felfújó szelepet egy villáskulccsal.

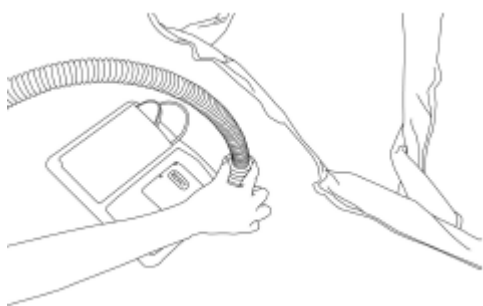

Csatlakoztassa a tömlőt a pumpához, és húzza meg.

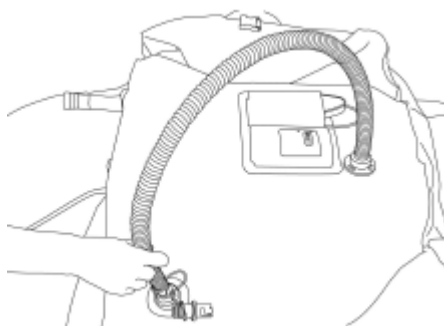

Csatlakoztassa a tömlőt a pezsgőfürdőhöz.

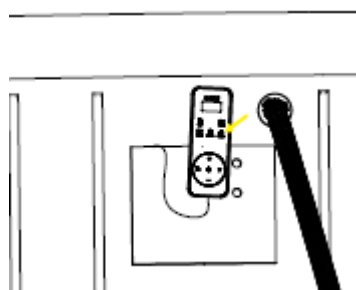

Nyomja meg a gombot buborékok képződéséhez.



A pezsgőfürdő felfújása kb. 10 perc. Győződjön meg arról, hogy kellően fel van fújva.

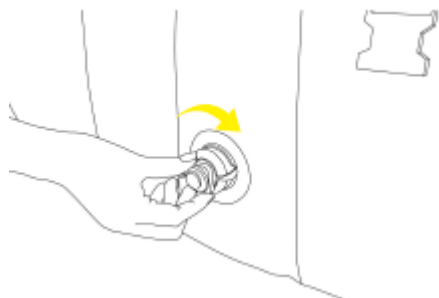

Válassa le a tömlőt és húzza meg a szelepet.

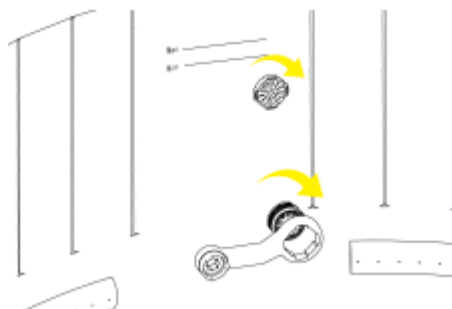

Húzza meg a töltő- és leeresztő szelepeket.

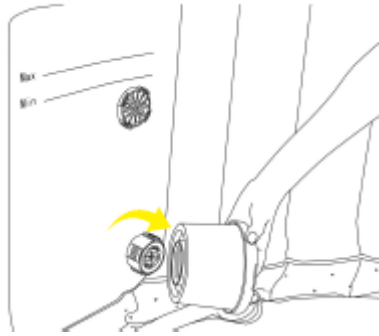

Helyezze a szűrőt az alsó szelepre.



Feltöltés előtt ellenőrizze, hogy a vízleeresztő szelepek elég feszesek.

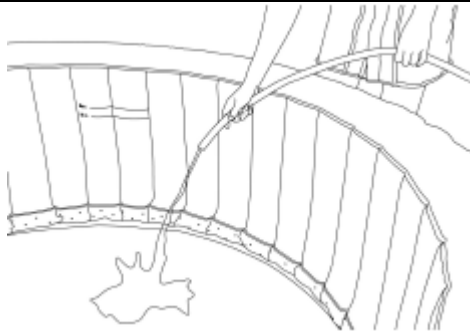

Töltse fel vízzel

Figyelmeztetés:

- Feltöltés közben ne hagyja felügyelet nélkül.
- Győződjön meg arról, hogy a vízleeresztő szelepek megfelelően meg vannak húzva.
- Miután feltöltött körülbelül 2,5 cm vizet, simítsa el a pezsgőfürdő alját.

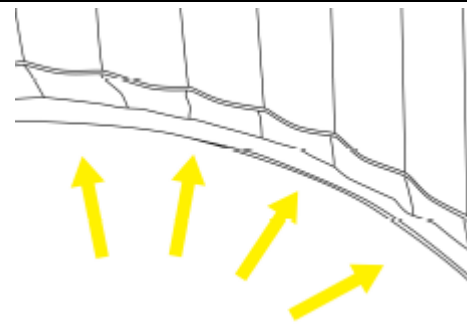

Simítsa el a pezsgőfürdő alját.

VEZÉRLŐ

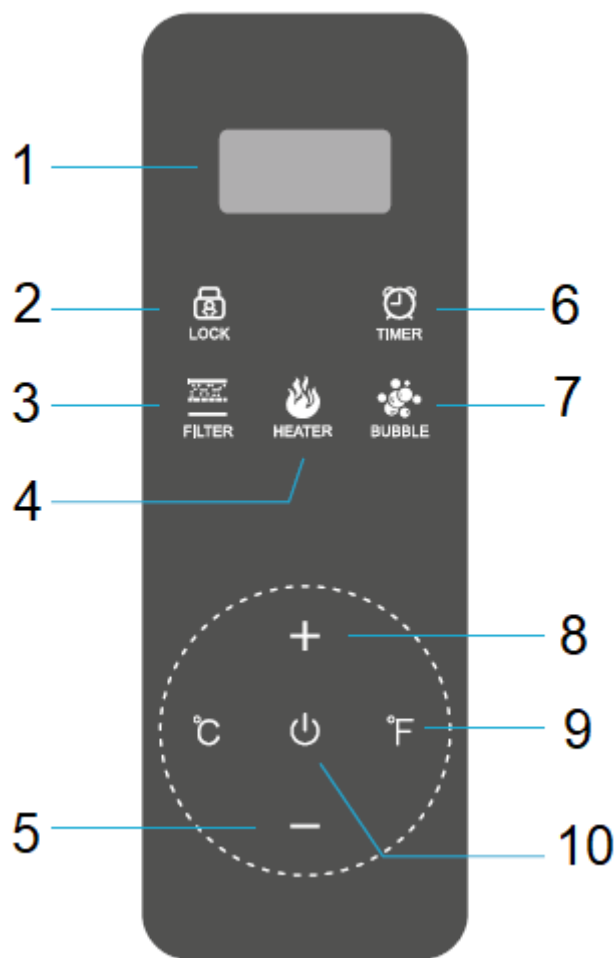

1. LED kijelző

2. Zár

3. Szűrés

4. Fűtés

5. Hőmérséklet csökkentése

6. Időzítő

7. Masszázs / buborékok

8. Hőmérséklet növelése

9. Hőmérséklet egységek kiválasztása

10. Kapcsoló

Indítás után az aktuális vízhőmérséklet jelenik meg.



A hőmérsékletet Celsius (°C) vagy Fahrenheit (°F) mértékegységben jelenítheti meg. Nyomja le egyszerre a °C és a °F gombot 10 másodpercig a beállítható hőmérsékleti tartomány megváltoztatásához:

- FO (20 °C – 40 °C)
- F2 (20 °C – 42 °C)



Nyomja meg a gombot a hőmérséklet megváltoztatásához. Amint a hőmérséklet villog a kijelzőn, lehetőség van a beállításra. Az érték beállítása 1 °C-os lépésekben történik. A hőmérséklet 30°C és 42°C között állítható.

Tartsa lenyomva a hőmérséklet gyors beállításához.



Tartsa lenyomva 3 másodpercig a vezérlőpult lezárásához.



Nyomja meg a buborékmasszázs elindításához. Egy jelzés jelenik meg a kijelzőn. A kikapcsoláshoz nyomja meg újra a gombot.

Megjegyzés: A buborékos masszázs 30 perc elteltével automatikusan kikapcsol.



A fűtési időzítőt a gombbal állíthatja be.



Nyomja meg a gombot a vízszűrés elindításához. Ha a szűrést elindítja, egy jelzés jelenik meg a kijelzőn.



Nyomja meg a gombot a víz melegítésének és szűrésének elindításához. Ha a funkció aktív, egy jelzés jelenik meg a kijelzőn. A fűtés a beállított vízhőmérséklet eléréséig aktív. A fűtés újraindul, ha a víz hőmérséklete 2 °C alá esik a beállított hőmérsékletről. A maximális hőmérséklet 42 °C.

FIGYELMEZTETÉS: 150 óra szűrés után hangjelzés hallható, és a kijelzőn a CHG és a FIL felirat látható. Cserélje ki vagy tisztítsa meg a szűrőt. Az értesítés kikapcsolásához tartsa lenyomva a szűrő gombot 5 másodpercig.



Nyomja meg a gombot a pezsgőfürdő be-/kikapcsolásához.

PEZSGŐFÜRDŐ VÉDŐHUZAT

Használat után a kezelőpanelt ki kell kapcsolni, és a pezsgőfürdőt le kell fedni. A huzat csattal ellátott hevederekkel rögzíthető.



KARBANTARTÁS

VÍZKARBANTARTÁS

FIGYELMEZTETÉS: A rossz vízminőség egészségügyi szövődményekhez vezethet.

FIGYELMEZTETÉS: Bármilyen vízkezelő terméket az utasításoknak megfelelően használjon, a túlzott vagy helytelen használat károsíthatja a pezsgőfürdőt.

A használat gyakoriságától függően a következő karbantartást javasoljuk:

- Tisztítsa meg a szűrőt (150 üzemóra után).
- Cserélje ki a szűrőt havonta egyszer vagy kétszer.
- A vizet 15-30 naponta cserélni kell.

Hetente tesztelje a vizet egy tesztkészlettel.

Használjon vízkezeléseket a terméken található utasítások szerint.

Rendszeresen ellenőrizze a víz pH-értékét, 7 és 7,4 között kell lennie.

A víztisztításhoz aktív oxigén vagy bróm alapú fertőtlenítőszer használata javasolt.

TISZTÍTÁS ÉS SZŰRŐCSERE

Csavarja le a szűrőtartót és vegye ki a szűrőt.

Tisztítsa meg a szűrőt folyó víz alatt. Ha a szűrő nem tisztítható, ki kell cserélni. Helyezze vissza a szűrőt a tartóba, és csavarja vissza a helyére.



VÍZKEZELÉS

Higiénias célra használjon aktív oxigén vagy bróm alapú szert, amelyeket lebegő adagolóba helyeznek (külön megvásárolható).

Ha a víz erősen szennyezett, ne használja a pezsgőfürdőt.

Tisztítsa meg a pezsgőfürdőt UV lámpákkal.

Ha nem biztos benne, forduljon szakszervizhez.

LEENGEDÉS ÉS TÁROLÁS

Ellenőrizze a medence alján lévő dugót és a leeresztő szelepet.

Csavarja ki a leeresztő szelepet.

Távolítsa el a dugót a pezsgőfürdőről, és engedje le a vizet.

Tisztítsa meg a pezsgőfürdőt szappannal és vízzel.



Nyomja meg a buborékos masszázsgombot, hogy kinyomja a maradék vizet a pezsgőfürdőből.

Kapcsolja ki a szivattyút, és vegye ki a szűrőt a pezsgőfürdőből.

Törölközővel szárítsa meg megfelelően a pezsgőfürdőt, és hagyja száradni legalább 24 órán keresztül.

Nyissa ki a levegőszelepeket.

Hajtsa össze a pezsgőfürdőt.

Javasoljuk, hogy a pezsgőfürdőt eredeti csomagolásában, száraz és meleg helyen tárolja.



JAVÍTÓKÉSZLET

- A kisebb sérülések javítókészlettel javíthatók.
- Keresse meg azt a helyet, ahol a víz szivárog.
- Tisztítsa meg megfelelően a területet.
- Vágjon ki egy elég nagy foltot kerek formában.
- Vigye fel a ragasztót a tapaszra és a sérült terület környékére.
- Helyezze a tapaszt a kívánt helyre, és erősen nyomja meg. Hagyja a ragasztót 12 órán át száradni. Ezután vigyen fel egy réteg ragasztót a szélekre, és hagyja megszáradni (kb. 4 óra).

HIBAEELHÁRÍTÁS

Hiba	Ok	Megoldás
A kezelőpanel kijelzője nem jelenít meg információkat	Ellenőrizze az áramforrást	Áramkimaradás
		Húzza ki és dugja be a hálózatból
		Lépjen kapcsolatba a szervizzel
Nem fűt megfelelően	A hőmérséklet alacsony értékre van állítva	Állítson be magasabb hőmérsékletet
	A szűrő koszos	Tisztítsa meg vagy cserélje ki a szűrőt
	alacsony a vízszint	Töltse fel vízzel a minimum értékig
	A fűtő szerkezet sérülése	Lépjen kapcsolatba a szervizzel
A buborék masszázs nem működik	A pumpa túlmelegedett	Kapcsolja ki a pumpát amíg le nem hűl
	A masszázs 30 percnyi működés után automatikusan kikapcsol	Nyomja meg a masszázs gombot még egyszer
	A pumpa sérült	Lépjen kapcsolatba a szervizzel
A vízszűrő nem működik	A szűrő koszos	Tisztítsa meg vagy cserélje ki a szűrőt
	A bemenetek és a kimenetek szennyezettek	Tisztítsa meg a szennyeződéstől
	A szűrő beszívja a levegőt	Alacsony vízszint
	A pumpa sérülése	Lépjen kapcsolatba a szervizzel

Víz szivárog a szivattyúból	A tömítés rossz helyzetben van	Állítsa be a tömítés pozícióját.
	A víz a szivattyú fő részén keresztül távozik	Lépjen kapcsolatba a szervizzel
Víz szivárog a pezsgőfürdőből	A pezsgőfürdő szakadt vagy lyukas	Javítsa meg a javítókészlettel
A víz nem tiszta	Rövid vízszűrő idő	Növelje a szűrés gyakoriságát
	A szűrő koszos	Tisztítsa meg vagy cserélje ki a szűrőt
	Rossz vízminőség	Cserélje le a vizet
	Rossz vízfertőtlenítés	Kövesse a higiéniai utasításokat
CHG FIL	150 óra szűrés után sípoló hang hallható, és az LCD kijelzőn a CHG FIL felirat látható. Az értesítések kikapcsolásához tartsa lenyomva a szűrő gombot 5 másodpercig.	

HIBA KÓDOK

Kód	Helyzet	Probléma	Ok	Megoldás
E1	Rossz fűtés	Sérült hőmérséklet érzékelő	Az érzékelő sérült	Lépjen kapcsolatba a szervizzel
E3	Rossz fűtés	Magas vízhőmérséklet (47°C felett)	A víz hőmérséklete 47 ° C felett van A szűrő helytelen pozíciója	1. Húzza ki a konnektorból, és töltsen fel 2°C és 44°C közötti hőmérsékletű vízzel 2. Húzza ki és tisztítsa meg a szelepeket 3. Helyezze a szűrőt a megfelelő szelepbe
E4	Semmilyen funkciót nem lehet elindítani, hangjelzés figyelmeztetés	Alacsony vízhőmérséklet (2°C alatti)	A víz hőmérséklete 2 ° C alatt van	Húzza ki a konnektorból, és töltsen fel 2°C és 44°C közötti vízzel
E6	Semmilyen funkciót nem lehet elindítani, hangjelzés figyelmeztetés	A víznyomás alacsony a fűtés bekapcsolásához	A bemenetek és a kimenetek szennyezettek A szűrő piszkos A víz a minimális töltési szint alatt van A szivattyú sérült, nem enged ki a levegőt	Tisztítsa meg a be- és kimeneteket Tisztítsa meg vagy cserélje ki a szűrőt Töltsen fel vízzel

Megoldás az E3 kódhoz

1. Kapcsolja ki, kapcsolja ki és állítsa vissza a csapszeget. Helyezze a csapszeget a reset feliratú lyukba.
2. Ellenőrizze a megfelelő vízszintet.
3. Tisztítsa meg vagy cserélje ki a szűrőt.
4. Tisztítsa meg a pezsgőfürdő be- és kimeneteit.
5. Ellenőrizze, hogy a szivattyú járókerék tiszta-e.
6. Várjon legalább 30 percet, mielőtt csatlakoztatja és elindítja.

Megoldás az E6 kódhoz

1. Kapcsolja ki.
2. Kövesse az előző megoldás 2-4 lépéseit.
3. Csatlakoztatás előtt várjon 5 percet.

Ha a hiba továbbra is fennáll, forduljon a szervizhez.

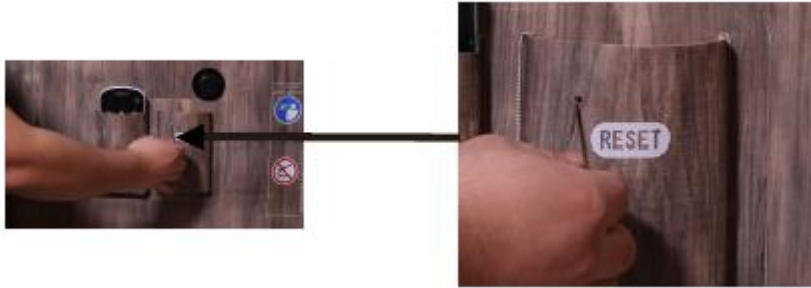

A képen látható helyre kell beilleszteni a visszaállító tűt

KÖRNYEZETVÉDELEM

Miután a termék élettartama lejárt, vagy ha a lehetséges javítás nem gazdaságos, a helyi törvényeknek megfelelően és környezetbarát módon dobja el a legközelebbi gyűjtőhelyen. Ezáltal megóvja a környezetet és a természetes forrásokat. Ezenkívül hozzájárulhat az emberi egészség védelméhez. Ha nem biztos a hulladék helyes eltávolításában, kérjen tájékoztatást a helyi hatóságoktól, hogy elkerülje a törvénszegést vagy a szankciókat. Ne tegye az elemeket a háztartási hulladék közé, hanem vigye az újrahasznosítási helyre.

