



HASZNÁLATI ÚTMUTATÓ – HU

**IN 26381 Elektromos roller W-TEC Lambreto Max III 700W
10"**

TARTALOM

BIZTONSÁGI ÚTMUTATÓ	
BIZTONSÁGI ÚTMUTATÓ.....	3
TERMÉK LEÍRÁS.....	4
ÖSSZESZERELÉS.....	5
ELSŐ INDULÁS.....	5
TÖLTÉS.....	7
VEZÉRLŐPANEL ÉS INDÍTÁS.....	7
APP.....	8
BEÁLLÍTÁS.....	10
AKKUMULÁTOR.....	10
HASZNÁLAT.....	11
ROLLEREZÉSI TECHNIKA.....	11
TISZTÍTÁS ÉS KARBANTARTÁS.....	11
TÁROLÁS.....	12
SPECIFIKÁCIÓ.....	13
HIBA KÓDOK.....	13
KÖRNYEZETVÉDELEM.....	14
ES DECLARATION.....	15

A SevenSport s.r.o. fenntartja magának a jogot, hogy előzetes értesítés nélkül bármilyen változtatást és fejlesztést hajtson végre termékén. Látogasson el weboldalunkra: www.insportline.eu, ahol megtalálja a kézikönyv legújabb verzióját.

BIZTONSÁGI ÚTMUTATÓ

- A rollert úgy tervezték, hogy egyszerre csak egy személyt szállítson.
- Viseljen sisakot és egyéb védőfelszerelést, beleértve a megfelelő sportcipőt.
- Ne közlekedjen veszélyes vagy arra alkalmatlan utakon.
- Az első rollerezés előtt próbálja ki a roller egy arra alkalmas, forgalomtól elzárt helyen. Ha nem biztos benne, kérjen tanácsot egy tapasztaltabb személytől.
- Rollerezés közben kerülje a veszélyes manővereket vagy az egykezes kormányzást.
- Rollerezés közben tartsa mindkét lábát a fellépőlapon.
- Ne haladjon közvetlenül 3 cm-nél magasabb akadály felett, különben elveszítheti egyensúlyát, és sérülést vagy a termék károsodását okozhatja.
- Egyenetlen vagy rögös úton lassítson és óvatosan haladjon. Ne veszélyeztesse önmagát vagy másokat.
- Rollerezés előtt a biztonság érdekében a megfelelő kormánymagasságot be kell állítani.
- Ne rollerezzen vízbe, olajba vagy jeges felületre.
- Ne menjen a rollerrel mélyebb vízbe. Az akkumulátor vagy a motor tönkremehet.
- Ha lehetséges, ne közlekedjen rossz időjárási körülmények között. Legyen fokozottan óvatos sötétben.
- A termék használata előtt mindig győződjön meg arról, hogy nem sérti meg a helyi szabályokat és törvényeket. A rollereknek és hasonló közlekedési eszközöknek a használata nem engedélyezett mindenhol. Ha kétségei vannak, lépjen kapcsolatba a helyi hatóságokkal.
- Ellenőrizze, hogy minden alkatrész jó állapotban van, és nem lazultak-e meg a csavarok. Ha szükséges húzza meg őket, vagy vegye fel a kapcsolatot egy szervizközponttal.
- A jogosulatlan módosítások vagy karbantartások csökkentik a berendezés biztonságát.
- A szakszerűtlen használat súlyos (halálos) sérülésekhez vagy károkhoz vezethet.
- Rendszeresen ellenőrizze a termék kopását. Azonnal cserélje ki a kopott alkatrészeket.
- Ne használjon sérült terméket.
- Karbantartáshoz és használathoz kövesse a kézikönyvet. Ne szerelje szét a roller egyedül.
- Rollerezés előtt ellenőrizze az akkumulátor töltöttségi szintjét. Ha nincs teljesen feltöltve, ne induljon el.
- A készülék csak személyes használatra szolgál. Kereskedelmi felhasználása nem megengedett.
- Vigyázzon rollerezés közben. Soha ne rollerezzen alkohol vagy drog hatása alatt. Ne szállítson semmit a rollerrel.
- A sérülések elkerülése érdekében ne lépje túl a sebesség- vagy súlykorlátokat.
- Térdét enyhén hajlítsa be, ha egyenetlen felületen halad.
- Baleset esetén ne hagyja el a helyszínt, és várja meg a segítséget.
- Ha többen rollereznek, tartson elegendő távolságot az ütközések elkerülése érdekében.
- Ne feledje, hogy a jelenlegi magasságánál magassabban lesz, ha a rolleren áll. Próbálja megőrizni egyensúlyát és kerülje a túl szűk helyeket.

- Egyéb tevékenységek (telefonálás, zenehallgatás) elvonhatják a figyelmét a rollerezésről. Mindig koncentráljon az útra.
- Rendszeresen ellenőrizze a gumik állapotát. Az elkopott gumikat azonnal cserélje ki
- Terhelhetőség: 120 kg

TERMÉK LEÍRÁS

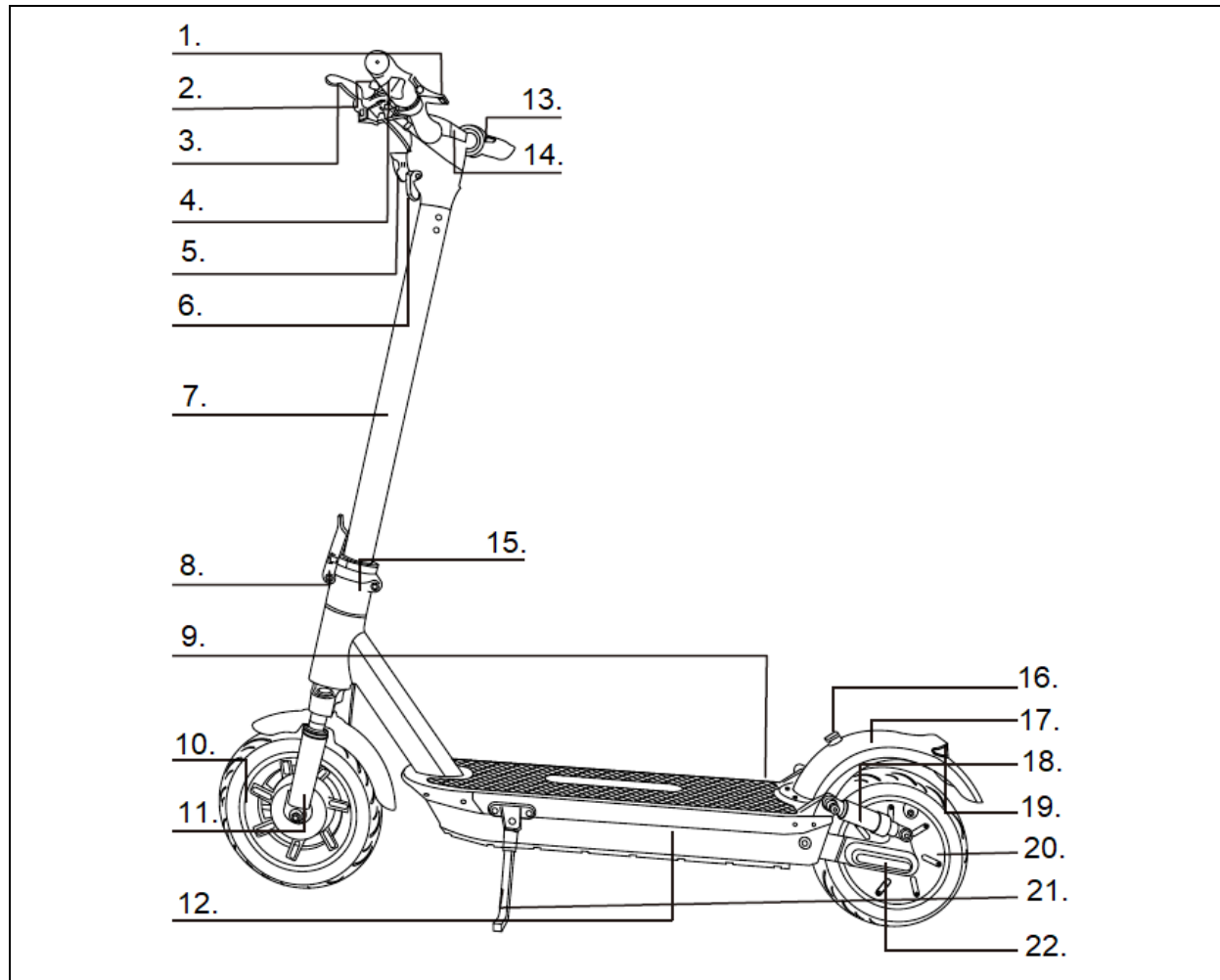

1.	Karabiner	12.	Akkumulátor
2.	Duda	13.	Gáz
3.	Fékkar	14.	Vezérlőpult és bekapcsoló gomb
4.	Kormány	15.	Összecsukható mechanizmus
5.	Fényszóró	16.	Csat
6.	Elülső reflektor	17.	Hátsó sárvédő
7.	Kormányrúd	18.	Hátsó felfüggesztés
8.	Gyorskioldó kar	19.	Féklámpa
9.	Töltő port	20.	Hajtás
10.	Dobfék	21.	Kitámasztó
11.	Első felfüggesztés	22.	Oldalsó reflektorok

ÖSSZESZERELÉS

1. Nyissa szét a kormányt és a kitámasztót, rögzítse a gyorskioldó karral.

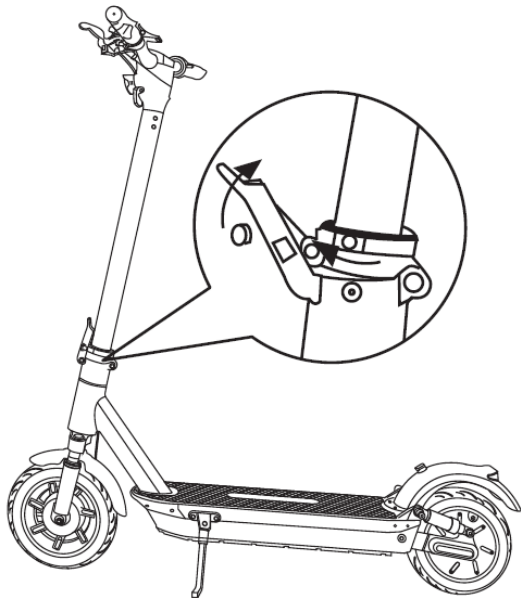

2. Csatlakoztassa a fogantyúktól és a kormányrúdtól kivezető kábeleket. Csúsztassa a fogantyúkat a kormányrúdba, ügyelve a fogantyúk megfelelő pozíciójára.

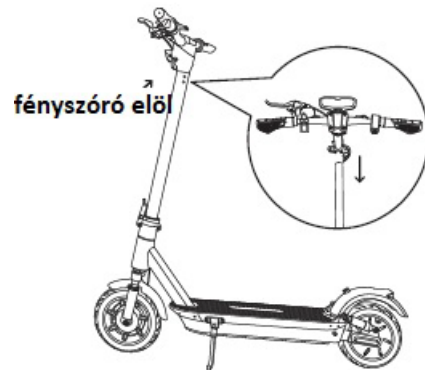

3. Használjon villáskulcsot a 4x csavar rögzítéséhez.

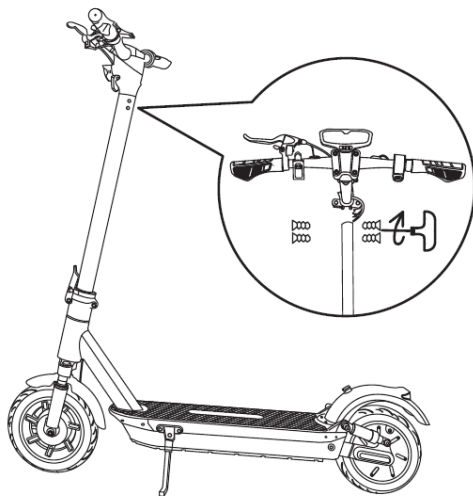

4. Ellenőrizze, hogy a roller beindítható-e.

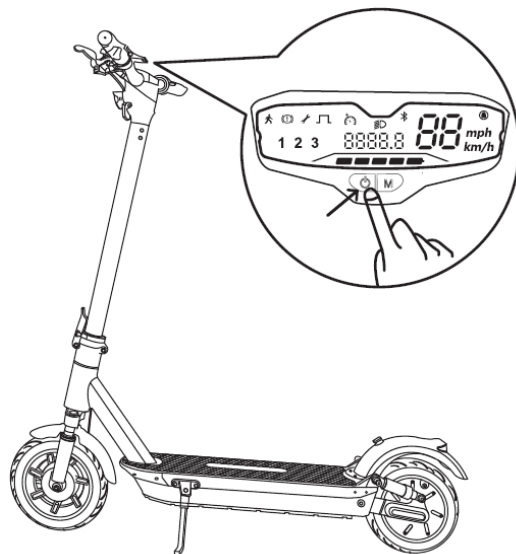

ELSŐ INDULÁS

Indulás előtt ellenőrizze a roller állapotát.

Töltse le a mobilalkalmazást a QR kód segítségével.



Vagy töltsse le a „KCQ Scooter“ alkalmazást a Google Play / Apple Store áruházból.



Telepítse az alkalmazást és regisztráljon.

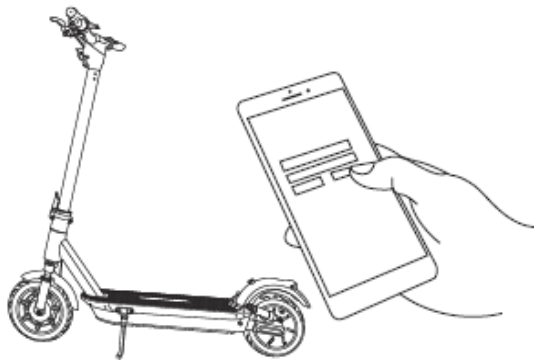

Kapcsolja be a rollert. A Bluetooth jelzőfény villogni kezd, és a párosításra vár.

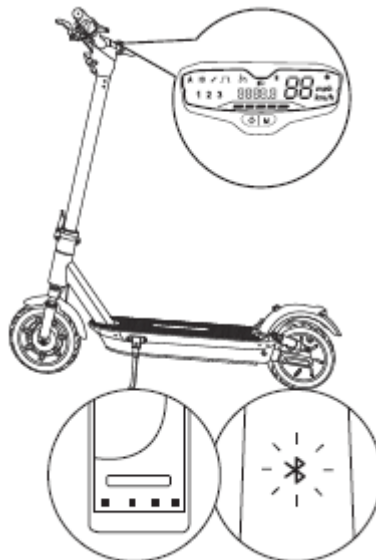

Használja okoseszközét a roller párosításához. A Bluetooth ikon abbahagyja a villogást, és kigyullad.

TÖLTÉS

Ne töltse a rollert, ha a csatlakozók vagy a töltő nedvesek.

Ne töltse, ha a töltő vagy a csatlakozója sérült.

A töltés és a töltő leválasztása után zárja le a töltőportot.

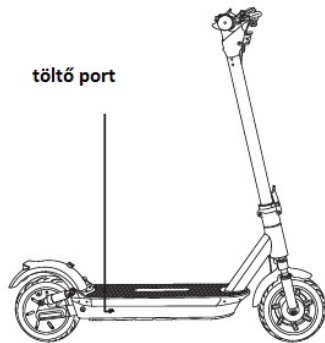

Töltési tippek



Nyissa ki a töltőport fedelét.



Dugja be a töltőt.



Helyezze vissza a töltő port fedelét a töltés befejeztével.

VEZÉRLŐPANEL ÉS INDÍTÁS

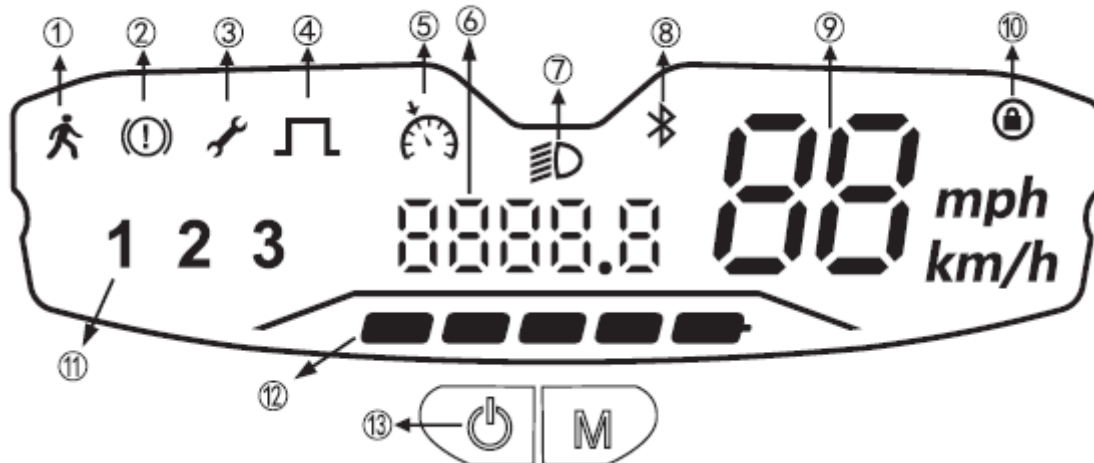

1. Gyaloglás rásegítés - a roller sebessége 6 km/h, megkönnyíti a roller tolását, villog a háttérvilágítás
 2. Fék – a fék megnyomásakor világít
 3. Error – hiba észlelésekor világít
 4. Non zero start - Az ikon azt jelzi, hogy a roller motorja 3 km/h sebesség elérésekor és a gázpedál lenyomása után elindul.
 5. Sebességtartó automatika - A sebességtartó automatika automatikusan elindul, ha a gázpedált 6 másodpercig állandó sebesség mellett lenyomja, hangjelzés hallható. Húzza be a féket vagy változtassa meg a sebességet a tempomat kikapcsolásához.
- A beállításoknál be kell kapcsolnia a tempomat funkciót.
6. A megtett távolság kijelzése - Amikor a roller megy, nyomja meg kétszer a bal gombot az aktuális megtett távolság és a teljes megtett távolság közötti váltáshoz.
 7. Világítás – nyomja meg a bal gombot az első és a hátsó lámpák bekapcsolásához.
 8. Bluetooth – megjeleníti a Bluetooth kapcsolatot

9. Sebességység kijelzése - Ha a vezérlőpult be van kapcsolva, nyomja meg a jobb oldali gombot 3-szor a kilométer vagy mérföld közötti váltáshoz.

10. Zárolás - nyomja meg a bal gombot 8-szor, a roller zárva lesz, és megjelenik a lakat ikon. A kikapcsoláshoz nyomja meg ismét 8-szor a bal oldali gombot.

11. Sebesség üzemmód - a jobb gomb megnyomásával válassza ki a sebesség módot, nyomja meg kétszer a jobb gombot a sétarásegítéshez, nyomja meg kétszer ismételtlen az eredeti sebességi módra váltáshoz. 1 - max 20 km/h, 2 - max 25 km/h, 3 - max 35 km/h.

12. Akkumulátor állapota - Az akkumulátor 5 szegmensben jelenik meg, mindegyik kb. 20% akkumulátor.

13. Indítás / leállítás - Nyomja meg a gombot a roller indításához, tartsa lenyomva a gombot a roller kikapcsolásához



A jelzővilágításokat a nyílombokkal használhatja.

APP

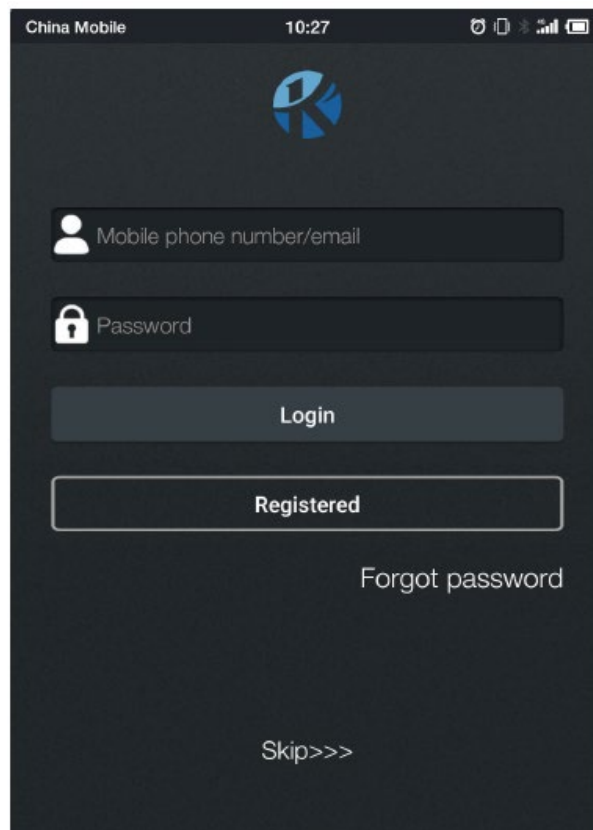

Az alkalmazás használatához regisztráljon e-mailben vagy telefonszámon, vagy hagyja ki a bejelentkezést.

A Forgot password gomb megnyomásával visszaállíthatja elfelejtett jelszavát.

Az alkalmazás ezután megkeresi a rollert.

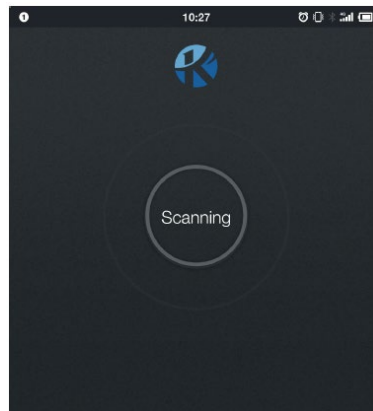

Miután az alkalmazást párosította a rollerrel, megjelenik az információ.



BEÁLLÍTÁS

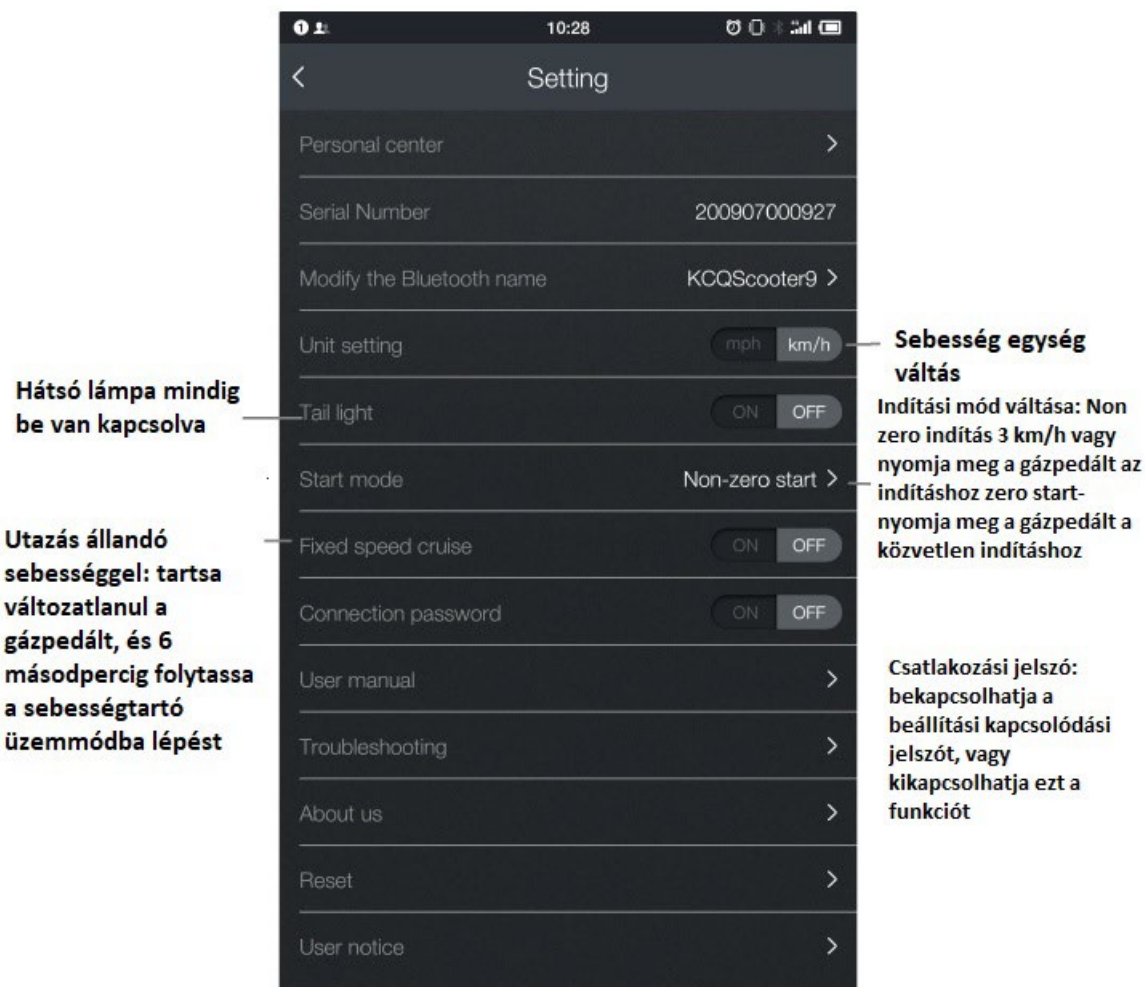

AKKUMULÁTOR

6 hónap garancia biztosított az akkumulátor élettartamára - garantáljuk, hogy az akkumulátor névleges kapacitása a roller értékesítését követő 6 hónapon belül nem csökken a teljes kapacitás 70% -a alá.

Az akkumulátor megfelelő működéséhez és biztonságos használatához kövesse a kézikönyvben található utasításokat. Azonnal hagyja abba az akkumulátor használatát, ha az akkumulátor sérült, folyadék szivárog, vagy szokatlan szagot érez.

- Az akkumulátor élettartama korlátozott. Ha a normál élettartamot meghaladó akkumulátort használ, a töltési gyakoriság megnőhet, és a robogó hatótávolsága csökken.

Soha ne működtesse az akkumulátort töltés közben.

- Ne nyissa ki és ne dobja tűzbe az akkumulátort. Ne helyezzen idegen tárgyakat az akkumulátorba.

- Ne érintse meg az akkumulátort fémtárgyakkal. Az akkumulátor felrobbanhat vagy megsérülhet.

- Csak az eredeti töltőt használja.

- Vezetés közben tartsa be a helyi előírásokat és törvényeket.

- Az akkumulátort folyamatosan töltheti.

- Az akkumulátor ideális töltési hőmérséklete +10 ° C és +30 ° C között van.

- Ha hosszabb ideig használja az akkumulátort, annak hőmérséklete magasabb lesz. Ez az akkumulátor normál állapota.

- Ha az akkumulátort hideg időben használja, a hatótávolság alacsonyabb.
- Ne javítsa vagy módosítsa saját maga az akkumulátort.
- Kerülje az akkumulátorból származó anyagokkal való érintkezést.
- Tartsa távol gyermekektől és háziállatoktól.
- A helytelen kezelés vagy a feszültségnek való kitettség sérülést vagy halált okozhat.
- A szakszerűtlen használat, tárolás vagy töltés érvénytelenítheti a garanciát vagy az akkumulátort.

HASZNÁLAT

- Használat előtt ellenőrizze, hogy minden alkatrész megfelelően van-e összeszerelve, meghúzva és nem sérült-e.
- Ellenőrizze a fékeket.
- Ellenőrizze, hogy az összecsukórendszer megfelelően rögzítve van-e.
- Ellenőrizze, hogy az akkumulátor megfelelően van-e feltöltve.
- Ellenőrizze, hogy a gumik jó állapotban vannak-e.
- Ellenőrizze a kormányt. Megfelelően meg kell húzni.
- Ismerje meg a környéket, ügyeljen arra, hogy ne veszélyeztesse önmagát és a környezetét.
- Ne közlekedjen csúszós felületen.
- Viseljen védőfelszerelést, beleértve sisakot és sportcipőt.
- Ne használja, ha az időjárási viszonyok rosszak.
- A nedvesség csökkenti a fékezés hatékonyságát.

ROLLEREZÉSI TECHNIKA

- Az első használat előtt ismerje meg a rollert, és tesztelje a termék irányíthatóságát.
- Kanyarodjon folyamatosan és fékezzen biztonságosan, elegendő szabad hely mellett.
- Az első rollerezést próbálja ki akadálymentes, nyílt terepen.

Soha ne hagyja figyelmeztetést elvonni rollerezés közben

Lábpozíció - tegye a lábát a fellépőlapra a lehető legközelebb az elülső részhez. Eressze a másik lábát a földre. Győződjön meg arról, hogy az út tiszta és szabad. A rollerezés megkezdéséhez lökje el magát előre (úgy mint egy hagyományos rollerrel) a talajon. A gáz lefelé történő megnyomása után döntse előre a testét, hogy megakadályozza a hátradőlést, miközben növeli a sebességet. Ne támaszkodjon a kormányra túlságosan a sebességváltás során. Az egyik láb elöl, a másik pedig hátul helyezkedjen el. Az optimális stabilitás érdekében úgy helyezze el a lábait fellépőlapon, mint egy gördeszkán.

MEGJEGYZÉS: A rollerezés veszélyes lehet. A terméket saját felelősségére használja, és rollerezés előtt ismernie kell a biztonsági előírásokat.

Kanyarodás - ugyanaz, mint egy szörfözésnél vagy snowboardon. Kanyarodás előtt nézzen abba az irányba amerre kanyarodni szeretne, hogy megbizonyosodjon arról, hogy biztonságos a művelet.

Fékezés - helyezze hátra a testsúlyát, így a fékezés a lábon keresztül valósul meg, nem pedig a kormányon és a kormányrendszeren keresztül.

TISZTÍTÁS ÉS KARBANTARTÁS

- A rollert tisztítás vagy karbantartás előtt ki kell kapcsolni, le kell választani a töltőről, és a töltőbemenetet le kell fedni.

- Tisztítsa meg a rollert nedves ruhával és enyhe mosószerrel.
- Ne használjon oldószert vagy más maró hatású tisztítószert.
- A töltőnyílásba NE kerüljön víz.
- Bővíz soha ne érje a rollert.
- Ne használjon magasnyomású vizet.
- Ha az guminyomás alacsony, fújja fel.
- Ha gumibroncsokat / belsőket ki kell cserélnie, kérjük, forduljon szakkereskedőjéhez vagy gyártójához.
- A fék merevségét az M5 csavar lazításával állíthatja be. Lazítsa meg a csavart jobbra, húzza meg balra.
- Szükség szerint húzza meg vagy lazítsa meg a fékkábelt.

TÁROLÁS

- Száraz és árnyékos helyen tárolja.
- Ne tárolja olyan helyen, ahol a szobahőmérséklet meghaladja az 50 ° C-ot.
- Töltse fel az akkumulátort legalább havonta egyszer. Hűvösebb körülmények között az akkumulátor élettartama rövidebb.

SPECIFIKÁCIÓ

Első kerék	10"
Hátsó kerék	10"
Keret	Aluminum
Motor teljesítmény	700W
Elemtípus	Lithium
Az akkumulátor teljesítménye	15 Ah, 48V
Fékek	Első és hátsó tárcsafékek
Hátsó lengéscsillapítók	Igen
Első lengéscsillapítók	Igen
Lámpák és féklámpák	Igen

HIBA KÓDOK

Kód	Hiba	Megoldás
E1 Motor Hall meghibásodás	Motor Hall sérülés	A motor Hall sérült, cserélje ki a motort
E2 MOS cső hiba	A motor fázisvezetékei rövidre vannak zárva egymással A vezérlő belső alkatrészei sérültek	Ellenőrizze, hogy a motor fázisvezetéke nem szakadt-e meg vagy sérült-e, és cserélje ki a motort Cserélje ki a vezérlőt
E3 fék hiba	A fékkar sérült A fékkar nem tért vissza a gép beindítása előtt	Cserélje ki a fékkart Lazítsa meg a fékkart, hogy visszatérjen az eredeti helyzetébe, ha a hiba továbbra is fennáll, cserélje ki a fékkart
E4 Gyorsító hiba	A sebességszabályozó fogantyúja sérült A sebességszabályozó fogantyúja a gép indítása előtt nem tért vissza	Cserélje ki a sebességszabályozó kart Lazítsa meg a sebességszabályozó kart, hogy visszaállítsa a helyére, ha a hiba továbbra is megjelenik, cserélje ki a sebességszabályozó kart
E5 feszültségcsökkenés elleni védelem	A tápfeszültség alacsonyabb, mint a vezérlő minimális tápfeszültsége	Töltse fel vagy cserélje ki az akkumulátort
E6 Mérő/vezérlő kommunikációs hiba	A mérő és a vezérlő nem kommunikál	1. Ellenőrizze, hogy a kommunikációs vonal csatlakozása normális-e 2. Ellenőrizze, hogy a motor fázisvezetéke vagy a Hall vezeték sérült és szivárog 3. Cserélje ki a motort
E7 túlfeszültség védelem	A tápfeszültség nagyobb, mint a vezérlő maximális tápfeszültsége	Cserélje ki az elemet, amely megfelel a vezérlő feszültségének

		vagy a motor fázisvezetékének, és a Hall vezeték elszakadt és rövidre zárt, ami szivárgást eredményez
E8 vezérlő hiba	A vezérlőbe jutó víz a belső alkatrészek megsérüléséhez, vagy egyéb okok miatt a belső alkatrészek károsodásához vezethet	Cserélje ki a vezérlőt
E9 Elakadási hiba	Vannak akadályok, amelyek megakadályozzák a motor forgását, és a motor beragadt Rossz a bekötési sorrend a motor és a vezérlő között	Lazítsa meg a sebességszabályozó fogantyúját, és távolítsa el az akadályt Fogja meg a motort, és hagyja, hogy a vezérlő gyártója ismét megegyezzen
E0 Hőmérséklet védelem	Miután a motor elérte a hőmérsékletvédelem beállítási értékét, a jelző E0 hibát jelez, és a motor nem tud működni	A motor lehűlése után a hőmérséklet a beállított érték alá esik, mielőtt normál rollerezést végezne

KÖRNYEZETVÉDELEM

Miután a termék élettartama lejárt, vagy ha a lehetséges javítás nem gazdaságos, a helyi törvényeknek megfelelően és környezetbarát módon dobja el a legközelebbi gyűjtőhelyen.

Ezáltal megóvja a környezetet és a természetes forrásokat. Ezenkívül hozzájárulhat az emberi egészség védelméhez. Ha nem biztos a hulladék helyes eltávolításában, kérjen tájékoztatást a helyi hatóságoktól, hogy elkerülje a törvényszegést vagy a szankciókat.

Ne tegye az elemeket a háztartási hulladék közé, hanem vigye az újrahasznosítási helyre.

ES NYILATKOZAT

IMPORTŐR:

Seven sport s.r.o., Strakonická 1151/2C, Praha 5-Hlubočepy 150 00
IČ: 268 47 264
Cseh Köztársaság

Saját felelősségére kijelenti, hogy

termék: IN 25545 E-roller W-TEC Lambreto Max III 700W 10"

Ez a termék megfelel a következő szabványoknak

SGS: SHES210801682785HSC / 2021.11.05.
EN ISO 12100:2010
EN 17128:2020

BST: BSTDG181211138301CC / 2018.11.06.
IEC62321-4:2013+AMD1:2017, IEC 62321-5:2013
IEC62321-6:2015, IEC 62321-7-1:2015
IEC62321-7-2:2017, IEC 62321-8:2017

BST: BSTDG181211138301EC / 20108.11.06.
EN 55014-1:2017
EN 61000-3-2:2014
EN 61000-3-3:2013
EN 55014-2:2015

BST: BSTDG181211138301SR / 2018.11.06.
EN 60335-1:2012+A11:2014+A13:2017

EN 17128:2020/CISPR 12:2007+A1:2009
EN 17128:2020/EN 61000-4-2:2009
EN 17128:2020/ISO 11451-1:2015

Ez a megfelelőségi nyilatkozat a
16035296001 számú, 2011.08.29-
én kiállított TUV tanúsítványon
alapul.

Vítkovban, 22.10.2020



Seven Sport s.r.o.
Bořvojeva 35/37B, 130 00 Praha 3
IČO: 26847264 | DIČ: CZ26847264
tel./fax: +420 556 300 970

SEVEN SPORT s.r.o.
Roman Košťál, jednatel společnosti