



HASZNÁLATI ÚTMUTATÓ – HU
IN 26364 Masszázsfofel inSPORTline Fidardo



TARTALOM

BIZTONSÁGI ÚTMUTATÓ.....	3
HÚZZA KI A LÁBTARTÓT.....	5
TERMÉK LEÍRÁS.....	6
FUNKCIÓK.....	7
VEZÉRLŐ.....	7
HASZNÁLAT.....	8
BLUETOOTH MIKROFON.....	9
A masszázsfotel kikapcsolása.....	9
TISZTÍTÁS ÉS KARBANTARTÁS.....	9
HIBAE LHÁRÍTÁS.....	10
SPECIFIKÁCIÓ.....	10
KÖRNYEZETVÉDELEM.....	10

SevenSport s.r.o. fenntartja magának a jogot, hogy előzetes értesítés nélkül bármilyen változtatást és fejlesztést végezzen termékén. Látogassa meg weboldalunkat: www.insportline.eu, ahol megtalálja a kézikönyv legújabb verzióját

BIZTONSÁGI ÚTMUTATÓ

FONTOS BIZTONSÁGI FIGYELMEZTETÉS

- Helyezze a terméket sima és szilárd felületre, és hagyjon legalább 0,6 m szabad helyet a termék körül.
- A gyerekek csak felnőtt felügyelete mellett tartózkodhatnak a termék körül.
- Csak jól földelt aljzatot és megfelelő tápkábelt használjon.
- A sérülések és a termék károsodásának elkerülése érdekében minden használat után vagy karbantartás közben húzza ki a csatlakozódugót.
- Kérjük, használja ezt a terméket a kézikönyvnek megfelelően.
- Ne használjon illetéktelen módosításokat vagy tartozékokat.
- Csak beltéri használatra alkalmas.
- Az első használat előtt figyelmesen olvassa el a kézikönyvet.
- A terméket a kézikönyvben leírtak szerint használja.
- Az ajánlott maximális használati idő 20 perc.
- Ne használja a készüléket, ha az sérült. (keret, bőr stb.)
- Ne használja a széket, ha a szellőzés el van zárva.
- Ne helyezzen a székre nehéz tárgyakat vagy éles szélű tárgyakat.
- Biztonsági okokból ne aludjon el masszázs közben.
- Ne használja a széket alkohol vagy más kábítószer fogyasztása után, vagy ha rosszul van vagy szédül.
- Ne használja a masszázsfotelt étkezés után egy órán belül.
- Legyen óvatos, és ne használjon túl erős masszázst.
- Súlykorlát: 150 kg

A MASSZÁZSSZÉK HELYZETE

- Ne használja a széket magas hőmérsékleten vagy nedves környezetben (pl. fürdőszobában).
- Ne használja a széket közvetlenül a hőmérséklet változása után.
- Ne használja poros vagy nem megfelelő helyiségekben.
- Fontos a megfelelő hely és a szellőzés biztosítása.

SZEMÉLYEK, AKIK NEM HASZNÁLHATJÁK A TERMÉKET

- Csontritkulásban szenvedők.
- Olyan személyek, akiknek szívproblémái vannak, vagy elektronikus orvosi berendezéseket használnak (pl. béketeremtő).
- Lázas emberek.
- Várandós nők.
- Bőrbetegségben szenvedők.
- 14 évesnél fiatalabb gyermekek vagy mentális betegségben szenvedők ezt a terméket csak felnőtt felügyelete mellett használhatják.

- Azok, akiknek pihenés ajánlott az orvostól.
- Ne használja ezt a széket, ha teste nedves.
- Ne használja a fűtési funkciót, ha Ön hőérzékeny.

BIZTONSÁG

- A karbantartást csak szakképzett személy végezheti. A használat során ne szerelje szét a masszázsfotel, és ne végezze el a karbantartást önállóan.
- Minden használat után húzza ki a tápkábelt.
- Ne használja a terméket, ha a tápkábel, a dugó vagy az aljzat sérült.
- Ha hosszabb ideig nem használja a masszázsfotel, tárolja tiszta és száraz helyen, és rögzítse a tápkábelt.
- Ne tegye ki a masszázsfotel magas hőmérsékletnek, közvetlen napsugárzásnak, és ne helyezze hőforrás közelébe.
- Ha a tápkábel, a dugó vagy az aljzat megsérült, kérjen segítséget szakembertől vagy szakképzett személytől.
- A tisztításhoz csak nedves szivacsot használjon. Ne használjon hígítót, benzint vagy alkoholt a tisztításhoz.
- A mechanikus alkatrészek össze vannak szerelve és minimális karbantartást igényelnek.
- Fokozottan ügyeljen arra, hogy ne sértse meg a széket éles tárgyakkal.
- Ne tolja a széket egyenetlen talajon, mindig emelje fel, majd mozgassa.
- Ne hagyja, hogy a masszázsfotel hosszú ideig működjön.

GYAKORI PROBLÉMÁK ÉS MEGOLDÁSOK

- Gyakori, hogy a motor hangokat ad ki.
- Ha a masszázsfotel nem működik, ellenőrizze a tápkábelt, a dugaszt és az aljzatot, és hogy a kapcsoló BE van-e kapcsolva.
- A masszázsidő letelte után a masszázsfotel kikapcsol. A termék automatikusan kikapcsol, ha túlmelegszik – várjon legalább fél órát a következő masszázs előtt.

Ne hagyja a gyerekeket felügyelet nélkül a szék körül. A széken való helytelen ülés vagy mászás a szék felborulásához vagy a gyermek leeséséhez vezethet



Használat előtt vegyen ki minden tárgyat a zsebéből (főleg kulcsokat, mobiltelefont stb.)

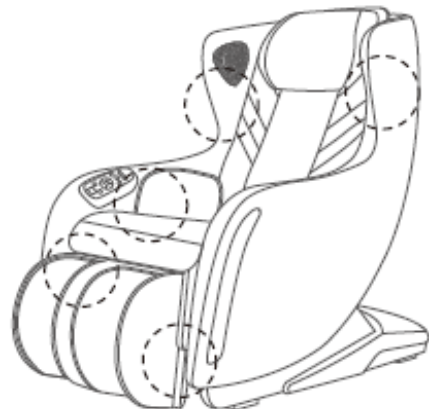

HÚZZA KI A LÁBTARTÓT

Hajtsa ki a lábtartót (1. ábra).

Húzza előre a lábtámaszt 5 cm-rel (2. ábra).

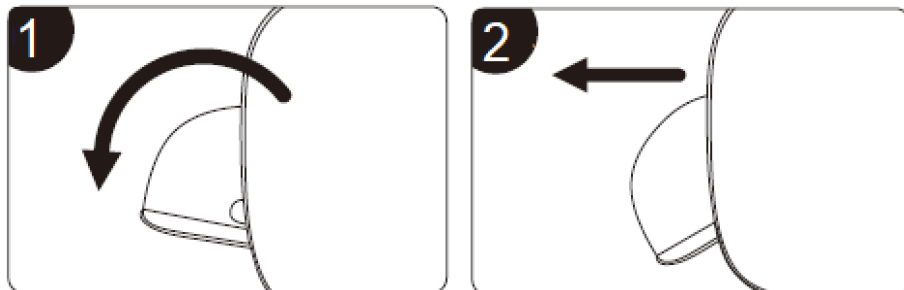

ELHELYEZÉS

Ügyeljen arra, hogy a szék mögött legalább 30 cm szabad hely legyen.

Ne tegye ki a masszázsfotel magas hőmérsékletnek és közvetlen napfénynek. Javasoljuk, hogy a szék alatt szőnyeget vagy talajvédőt használjon.



FIGYELEM

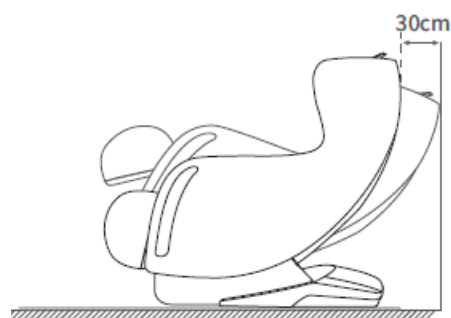

A MASSZÁZFOTEL MEGEMELÉSE

A székot csak szilárd, padlóvédővel ellátott padlóra helyezze. Emeléskor ügyeljen a végtagokra és más testrészekre. Kérjen segítséget egy másik személytől. Óvatosan emelje fel és helyezze el a székot.



FIGYELEM

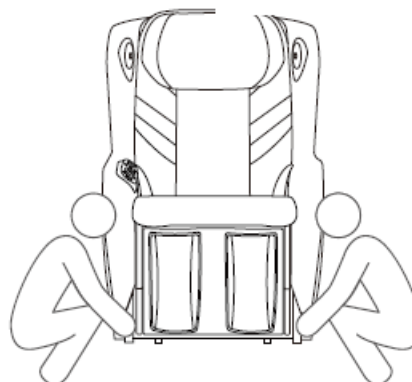

A MASSZÁZSFOTEL ELMOZDÍTÁSA

Használja a kerekeket a mozgatáshoz. Döntse meg a széket 45°-ban az ábrán látható módon.

Győződjön meg róla, hogy kikapcsolta a masszázsfotel, és húzza ki a csatlakozódugót a konnektorból, mielőtt elmozdítja.

Győződjön meg arról, hogy nincsenek akadályok, más személyek vagy háziállatok az útban.

Ne menjen át 2 mm-nél magasabb és 5 mm-nél szélesebb akadályokon.

Ne mozgassa a kereken álló széket 50 m-nél távolabb a rendeltetési helytől.

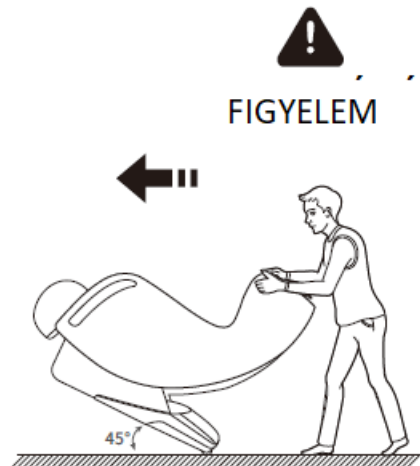

A FEJTÁMLA ÉS A HÁTTÁMLA ELTÁVOLÍTÁSA

A masszázs intenzitásának nagyobb változtatásához a fej- és háttámlákat eltávolíthatja vagy rögzítheti (a támaszok megtartását azonban javasoljuk). A többi rész cipzárral rögzíthető.

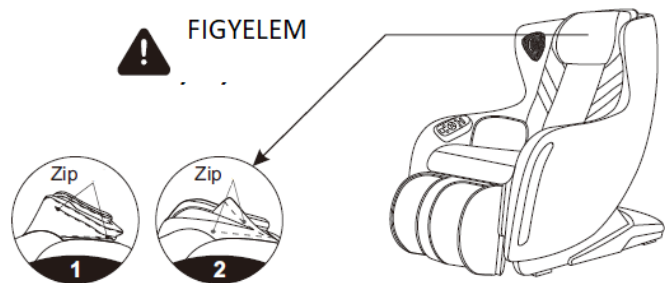

TERMÉK LEÍRÁS

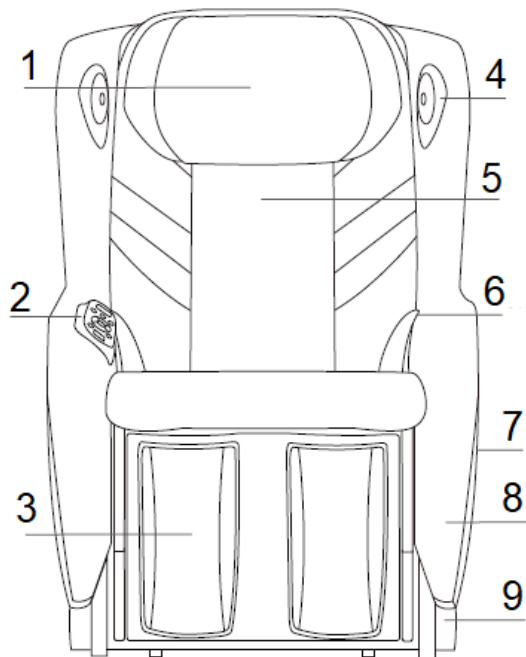

1. Fejtámla

2. Vezérlő

3. Lábtartó

4. Hangszórók

5. Háttámasz

6. Fenék légmasszázs

7. Kartámasz burkolata

8. Kartámasz

9. Oldalsó burkolat

FUNKCIÓK

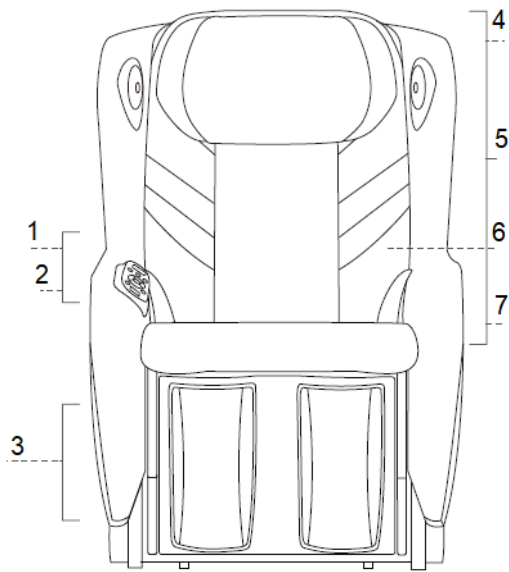

1. Töltőcsatlakozó

2. Beépített mikrofon

3. Vádlí légmasszázs

4. 3D hangszórók mindkét védőburkolaton

5. Nyakmasszázs

6. Derékmelegítő

7. A fenék légmasszázs

VEZÉRLŐ

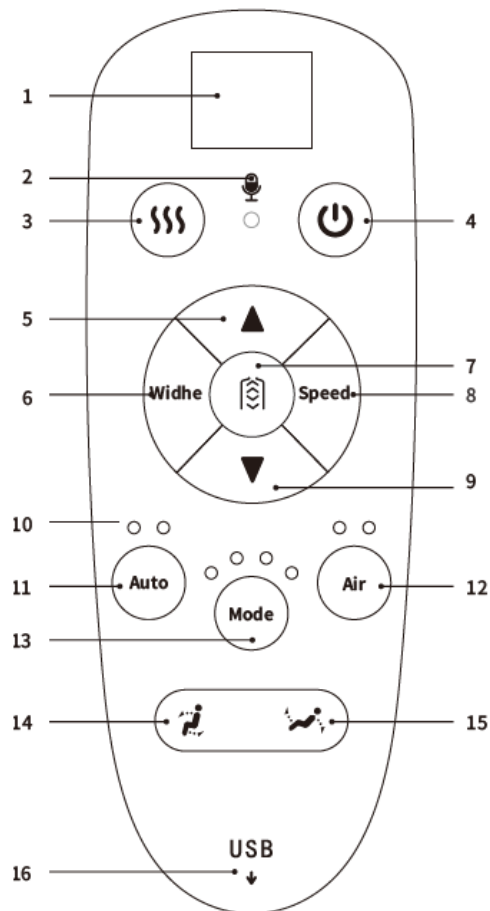

1. Kijelző

2. Mikrofon

3. Fűtés

4. Bekapcsoló gomb

5. A masszázsfaj magasságának beállítása

6. A masszázsfaj szélességének beállítása

7. A masszázs helyzetének beállítása

8. Masszázs sebessége

9. A masszázsfaj magasságának beállítása

10. LED kijelzők

11. Automata masszázs

12. Nyomásos masszázs

13. Masszázs típusa

14. A háttámla megemelése

15. A háttámla lefektetése

16. USB csatlakozó

HASZNÁLAT

Nyomja meg a kapcsolót a szék elindításához, a szék automatikusan hátradől, és elindul az alapértelmezett program.



Hangjelzést fog hallani (a kijelzőn HH jelenik meg), a vállterületen a masszázsfekék helyzetét a gombok segítségével fel-le állíthatja. Ha a pozíciót 5 másodpercig nem állítja be, a masszázs elindul.

Az indítás utáni alapértelmezett masszázs az automatikus masszázs, de választhat másikat is.



Automatikus masszázs

név	gomb	funkció	kijelző
Automatikus masszázs		Kényelmes masszázs	A1
		Relaxáló masszázs: gyengéd és mély masszázs a relaxációért és a fáradtság csökkentéséért	A2
		Teljes testmasszázs: Mélymasszázs a test vitalitásának revitalizálására	A3
		Nyak- és vállmasszázs: Egyedülálló nyak- és vállmasszázs fájdalom és fáradtság ellen	A4
		Hát- és derékmasszázs	A5
		Nyújtás: A lábtámasz és a hát felemelkedik és hátradől, nyújtva a lábakat és a csípőt	A6

Manuális masszázs

név	gomb	funkció	kijelző
Mód		Gyűrés: fordulatszám állítás, jelzőlámpa	● ○ ○ ○
		Koppintás: sebesség és szélesség beállítása, jelzőlámpa	○ ● ○ ○
		Gyűrés és ütögetés: Sebesség állítás, jelzőlámpa	○ ○ ● ○
		Kopogás: Sebesség és szélesség beállítása, visszajelző lámpa	○ ○ ○ ●
		Shiatsu: Állítsa be a sebességet és a szélességet, a visszajelző villog	● ○ ○ ○
		Gyűrés és kopogás: Sebesség állítás, a visszajelző villog	○ ● ○ ○
Intenzitás		3 intenzitási lehetőség	d1, d2, d3
Sebesség		3 sebesség opció	P1, P2, P3

A masszázs pozíciójának beállítása

név	gomb	funkció	kijelző
Masszázs pozíció		Fix helyzetben	H0
		Helyi masszázs	H1
		Felsőtest masszázs	H2
		Alsó test masszázs	H3
		Teljes test masszázs	H5
Fel gomb		A masszírozófejek helyzete (fix helyzetben és helyi masszázs során a gombokkal fel-le állítható a	Masszázskezek felfelé

Le gomb		masszázsfej)	Masszázskaarok lefelé
---------	---	--------------	-----------------------



Fűtés

Név	Gomb	Funkció	Display
Fűtés		Bekapcsolás	LO
		Kikapcsolás	LF

Légmasszázs

Név	Gomb	Funkció
Légmasszázs	Levegő	Nyomja meg a masszázss be-/kikapcsolásához vagy a masszázss intenzitásának módosításához

A masszázsfotel dőlésszögének beállítása

Név	Gomb	Funkció
Dőlésszög		Nyomja meg és tartsa lenyomva a gombot, a háttámla megdőli, és a lábtámasz leereszkedik. Engedje el a stop gombot.
Fekvő pozíció		Nyomja meg és tartsa lenyomva a gombot, a háttámla elkezd dőlni, a lábtámasz pedig emelkedni kezd. Engedje el a stop gombot.

BLUETOOTH MIKROFON

Kapcsolja be a Bluetooth funkciót okoseszközén, és keressen új eszközt.

A széken az IMC-XXXX jelzés található (X a sorozatszám). Párosítsa az eszközt.

A masszázsfotel kikapcsolása

Nyomja meg a bekapcsológombot a vezérlőn. A masszázss kikapcsol, és minden állítható alkatrész visszatér eredeti helyzetébe.

Ha az időzítő lejártá után kikapcsolja a masszázss, minden állítható alkatrész ugyanabban a helyzetben marad.

Miután kikapcsolta a széket a távirányítóval, kapcsolja ki a széket a főkapcsolóval, és húzza ki a tápfeszültséget.

Kapcsolja ki a főkapcsolót

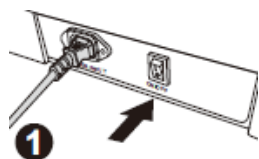

Húzza ki az áramellátást

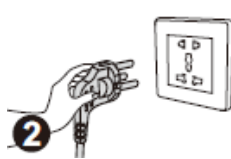

Húzza ki a csatlakozót a masszázsfotelből

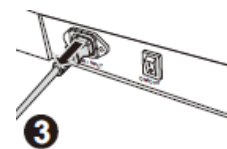

TISZTÍTÁS ÉS KARBANTARTÁS

- A széket jó légáramlású helyiségben kell elhelyezni.
- Ne tegye ki közvetlen napfénynek. Száraz és árnyékos helyre tesszük.
- Nedves, puha ruhával törölje le a szennyeződésekét, majd szárítsa meg a széket.
- A széket bőr- és szövetpoló szerekkel tisztíthatja.

- Ne használjon **maró hatású** tisztítószereket és oldószereket.
- Használat után nedves ruhával törölje le az izzadságot és a szennyeződést.



HIBAELHÁRÍTÁS

Probléma: Nem tud hátramozdulni és lábtámasz. A gomb megnyomásakor sípoló hang hallható.

Megoldás: A szék kialakításából adódóan a szék alkatrészeinek beállítási korláttal rendelkezik. Hangjelzés hallható, ha eléri a határértéket.

Probléma: A funkció nem indul el a szék elindítása után.

Megoldás: A szék elindítása után manuálisan kell kiválasztani a programot. Ha a széket 20 percig nem használják, automatikusan kikapcsol. Ha a manuális programot választja, és nem állít be minden funkciót, ezek a funkciók inaktívak lesznek.

Probléma: A bőr súrlódik egymáshoz a háttámla helyzetének beállításakor.

Megoldás: A felhasznált anyagok miatt gyakori jelenség a súrlódás. Ha azonban könnyező zajt hall, azonnal állítsa le a működést, és lépjen kapcsolatba a szervizközponttal.

Probléma: A masszázsnem éri el a vállat vagy a nyakat.

Megoldás: Állítsa be a fejek helyzetét vagy állítsa be az ülőpozíciót.

Probléma: A tápkábel forró vagy sérült.

Megoldás: Azonnal hagyja abba a használatát, és lépjen kapcsolatba a szervizközponttal.

SPECIFIKÁCIÓ

Modell	A1801-2
név	masszázsfofel
Feszültség	110-120V ~ 60 Hz 220 – 240V ~ 50 Hz/60 Hz
Erő	90 W
Üzemidő	20 perc
Biztonság	Třída I

KÖRNYEZETVÉDELLEM

Miután a termék élettartama lejárt, vagy ha a lehetséges javítás nem gazdaságos, a helyi törvényeknek megfelelően és környezetbarát módon dobja el a legközelebbi gyűjtőhelyen.

Ezáltal megóvja a környezetet és a természetes forrásokat. Ezenkívül hozzájárulhat az emberi egészség védelméhez. Ha nem biztos a hulladék helyes eltávolításában, kérjen tájékoztatást a helyi hatóságoktól, hogy elkerülje a törvényszegést vagy a szankciókat.

Ne tegye az elemeket a háztartási hulladék közé, hanem vigye az újrahasznosítási helyre.