



HASZNÁLATI ÚTMUTATÓ – HU
IN 25983 Kosárlabda palánk inSPORTline Phoenix II



TARTALOM

BIZTONSÁGI ÚTMUTATÓ.....	3
ALKATRÉSZ LISTA.....	4
ÖSSZESZERELÉS.....	6
KÖRNYEZETVÉDELEM	10

SevenSport s.r.o. fenntartja magának a jogot, hogy előzetes értesítés nélkül bármilyen változtatást és fejlesztést hajtson végre termékén. Látogasson el weboldalunkra: www.insportline.eu, ahol megtalálja a kézikönyv legújabb verzióját.

BIZTONSÁGI ÚTMUTATÓ

- Az első használat előtt figyelmesen olvassa el ezt a kézikönyvet, és őrizze meg későbbi használatra.
- A kosárpalánkot sima, tiszta és szilárd felületen állítsa fel.
- A termék összeszereléséhez két felnőtt személy szükséges. Ennek elmulasztása súlyos sérülést vagy kárt okozhat.
- Ezt a terméket csak a jelen kézikönyv szerint szabad összeszerelni és karbantartani.
- Ne végezzen nem megfelelő módosításokat.
- Összeszerelés előtt ellenőrizze, hogy a csomag minden alkatrészt tartalmaz-e. Gondosan ellenőrizze, hogy nem sérültek-e.
- Rendszeresen ellenőrizze az összes alkatrészt sérülés vagy kopás szempontjából. A sérült vagy kopott alkatrészeket azonnal ki kell cserélni. Soha ne használjon sérült terméket.
- Minden alkatrészt megfelelően kell összeszerelni és erősen meg kell húzni a szétesés elkerülése érdekében.
- A sérülések elkerülése érdekében tájékoztassa a többi felhasználót a lehetséges kockázatokról és veszélyekről.
- Ne akasszon más tárgyakat a peremre vagy a termék más részeire.
- Játék közben kerülje az arc (fogak) érintkezését a hátlappal vagy a peremmel, hogy ne sérüljön meg.
- Viseljen megfelelő sportruházatot és cipőt játék közben. Kerülje a karkötők, nyakláncok, órák vagy gyűrűk viseletét. Könnyen a hálóba akadhatnak.
- Minden használat előtt ellenőrizze az összes csavart és anyát. Jól kell illeszkedniük. Szükség esetén húzza meg őket újra.
- Soha ne használjon sérült vagy kopott terméket.
- Mielőtt bármilyen edzést elkezdené, konzultáljon orvosával egészségi állapotáról és edzettségéről, hogy elkerülje a sérüléseket.
- Gyermekek felnőtt felügyelete mellett használhatják a terméket.
- Beltéri és kültéri használatra egyaránt alkalmas.
- Csak otthoni használatra alkalmas.
- **Alapsúly:** töltse fel homokkal (50 kg) vagy vízzel (50 l)
- Ha vízzel tölti fel az alapot, ne tárolja fagypont alatti hőmérsékleten leeresztés nélkül.
- **FIGYELEM!** Az edzés közbeni túlterhelés súlyos sérüléshez vagy akár halálhoz is vezethet. Ha szédülni kezd, azonnal hagyja abba az edzést.

ALKATRÉSZ LISTA

No.	név	db
A1, A2	Csavar M8x35 mm, alátét	1
B1, B2, B3	Csavar M8x45 mm, alátét, anya	2
B4, B5, B6, B7	Csavar M8x120 mm, alátét, rugó, anya	2
C1, C2	Csavar M8x12 mm, alátét	2
D1, D2, D3	Csavar M8x20 mm, alátét, anya	2
F1, F2, F3	Csavar M10x 85 mm, alátétek, anyák	6
E1, E2, E3	Csavar M8x90 mm, alátétek, anyák	1
N1, N2, N3	Csavar M10x90 mm, alátétek, anyák	1
G	Kerekek	2
H	Burkolat	1
I	Alapsapka	2
J	Gyűrű	1
K	Keret	1
L	Háló	1
M	Lemez	1
U1	Tartókeret (jobbra)	1
U2	Tartókeret (balra)	1
U3	Tartókeret (bal alsó)	1
U4	Tartókeret (jobbra lent)	1
O	Oszlop tartó	1
W	Felső oszlop	1
X	Középső oszlop	1
Y	Alsó oszlop	1
S	Alap	1
Z	Kerék tengely	2

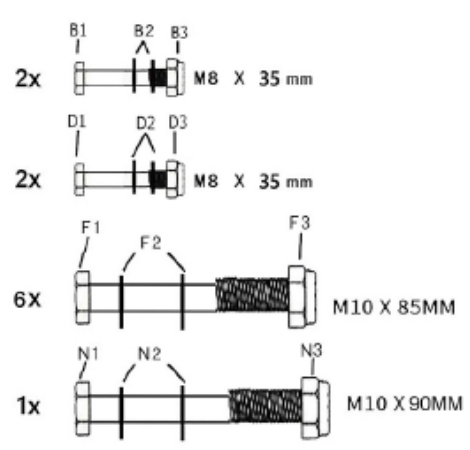
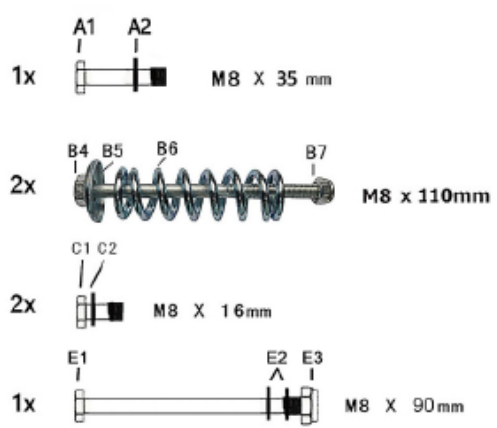
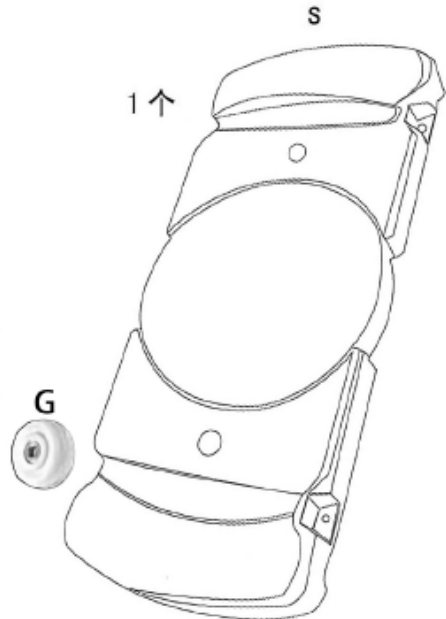
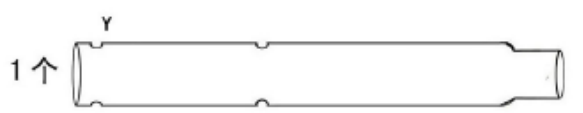
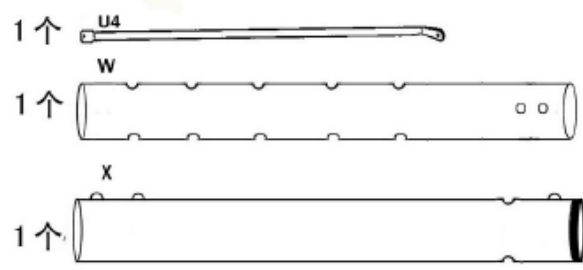
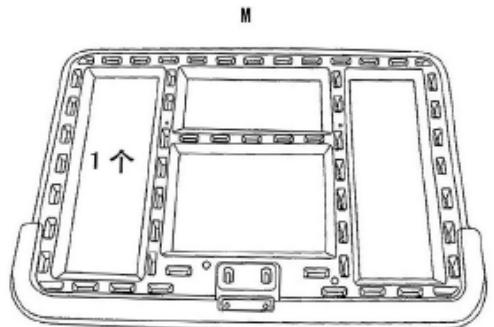
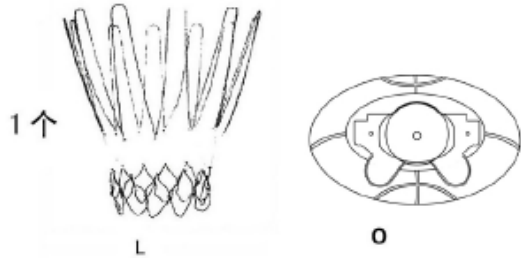
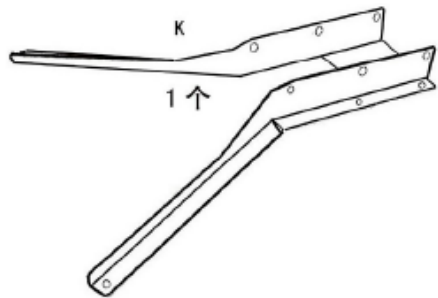
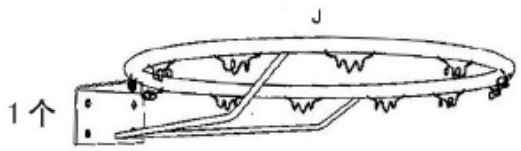

ÖSSZESZERELÉS

1.lépés

Csúsztassa a középső oszlopot (X) az alsó oszlopba (Y). Illesse az összeillesztett oszlopokat (X és Y) az előző alapba (O), és rögzítse alulról csavarral és alátéttel (A1, A2).

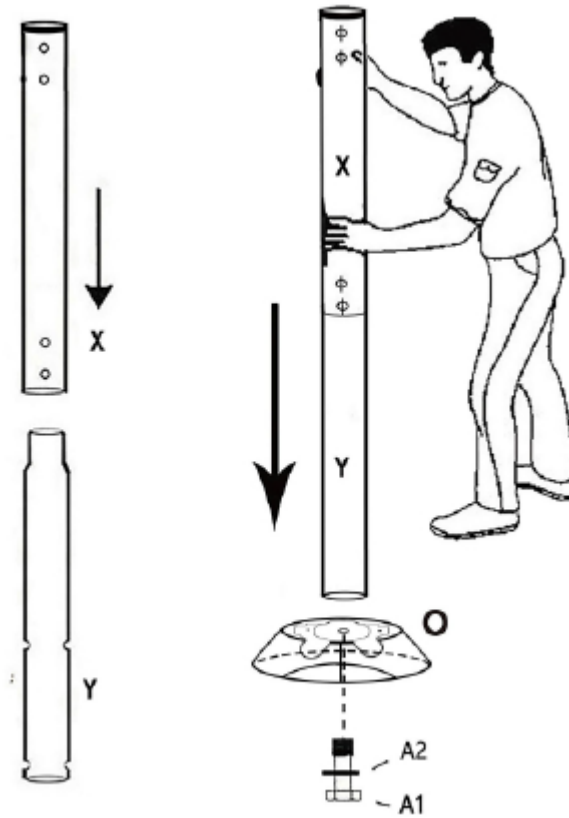

2.lépés

Rögzítse az oszlopokat (X és Y) csavarral, alátéttekkel és anyával (F1, F2, F3). Rögzítse a kerekeket (G) az alap (S) hátuljához a tengelyekkel (Z). Rögzítse a kereteket (U3 és U4) az alaptól (O) az alaphoz (S) csavarokkal, alátéttekkel és anyákkal (E1, E2, E3).

Rögzítse a kereteket (U1 és U2) az oszloptól (Y) az alaphoz (S) csavarokkal, alátéttekkel és anyákkal (N1, N2, N3).

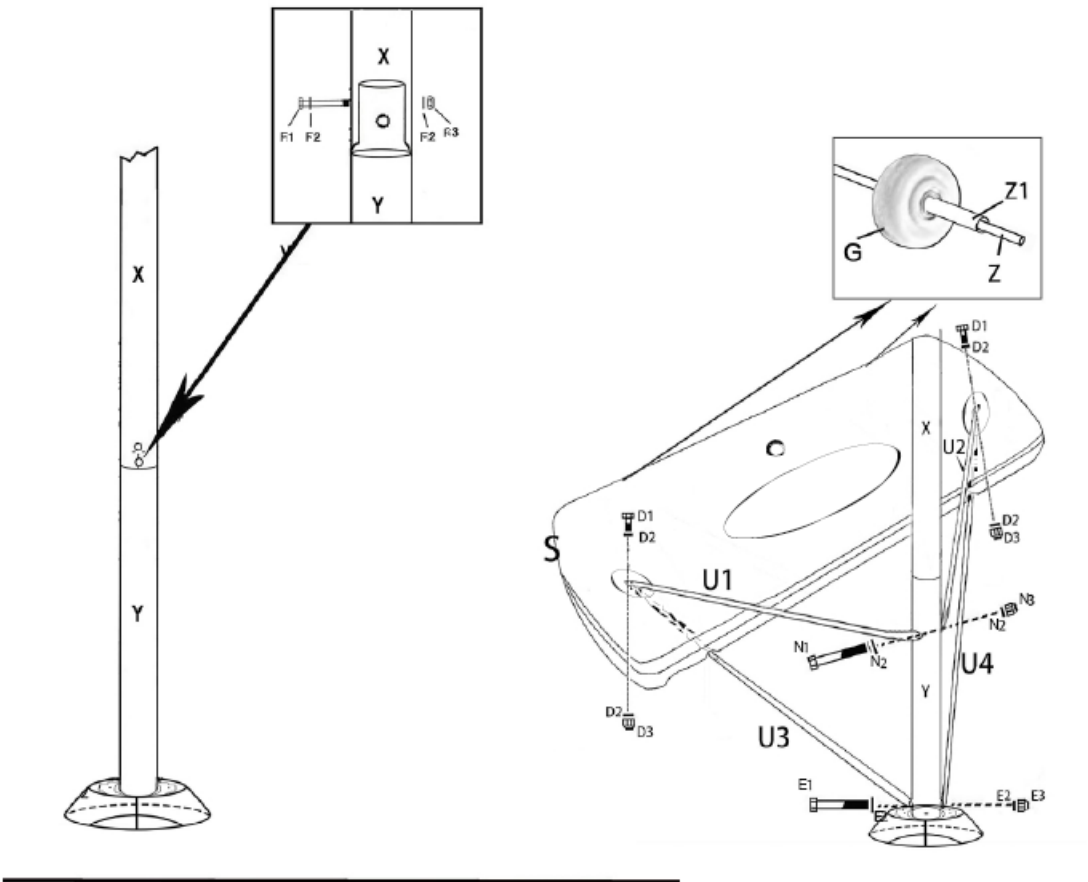

3.lépés

Csavarokkal, alátétekkel és anyákkal (B1, B2, B3) rögzítse a gyűrűt (J) és a gyűrűtartót (K) az alján található hátlaphoz (M).

Csavarokkal, alátétekkel, rugókkal és anyákkal (B4, B5, B6, B7) rögzítse a gyűrűt (J) és a gyűrűtartót (K) a felső hátlaphoz (M).

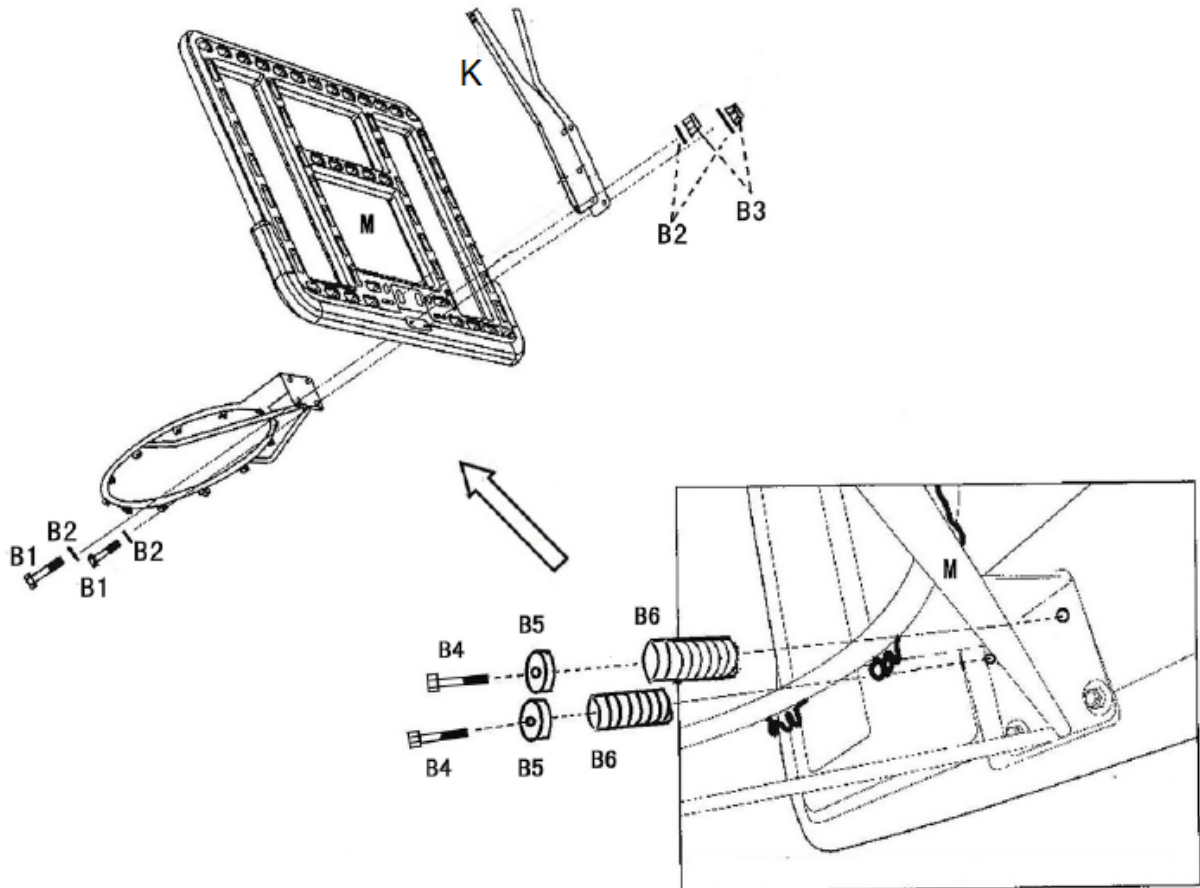

4.lépés

Csavarokkal és alátétekkel (C1, C2) rögzítse a gyűrűtartót (K) a hátlaphoz (M).

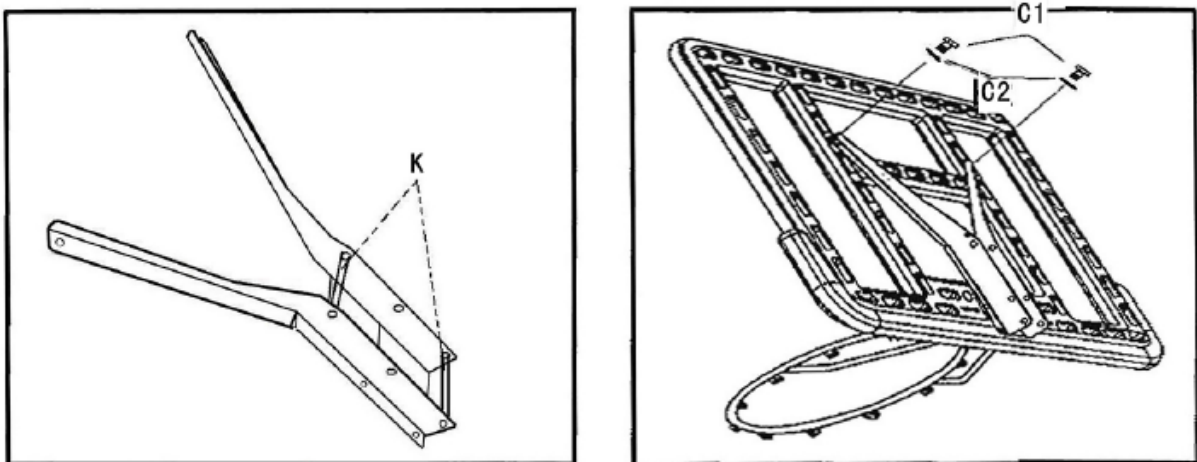

5.lépés

Csavarokkal, alátétekkel és anyákkal (F1, F2, F3) rögzítse a felső oszlopot (W) a karikatartóhoz (K).

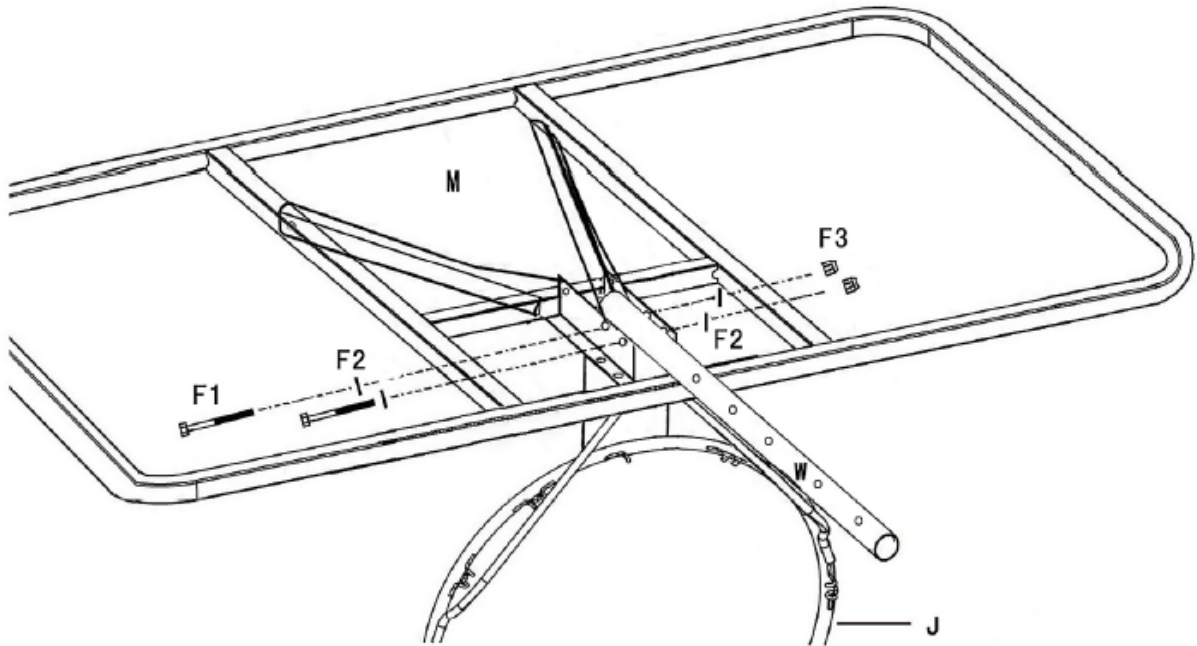

6.lépés

Csatlakoztassa a felső oszlopot (W) az oszlophoz (Y) a csavarral, alátétekkel és anyával (F1, F2, F3).

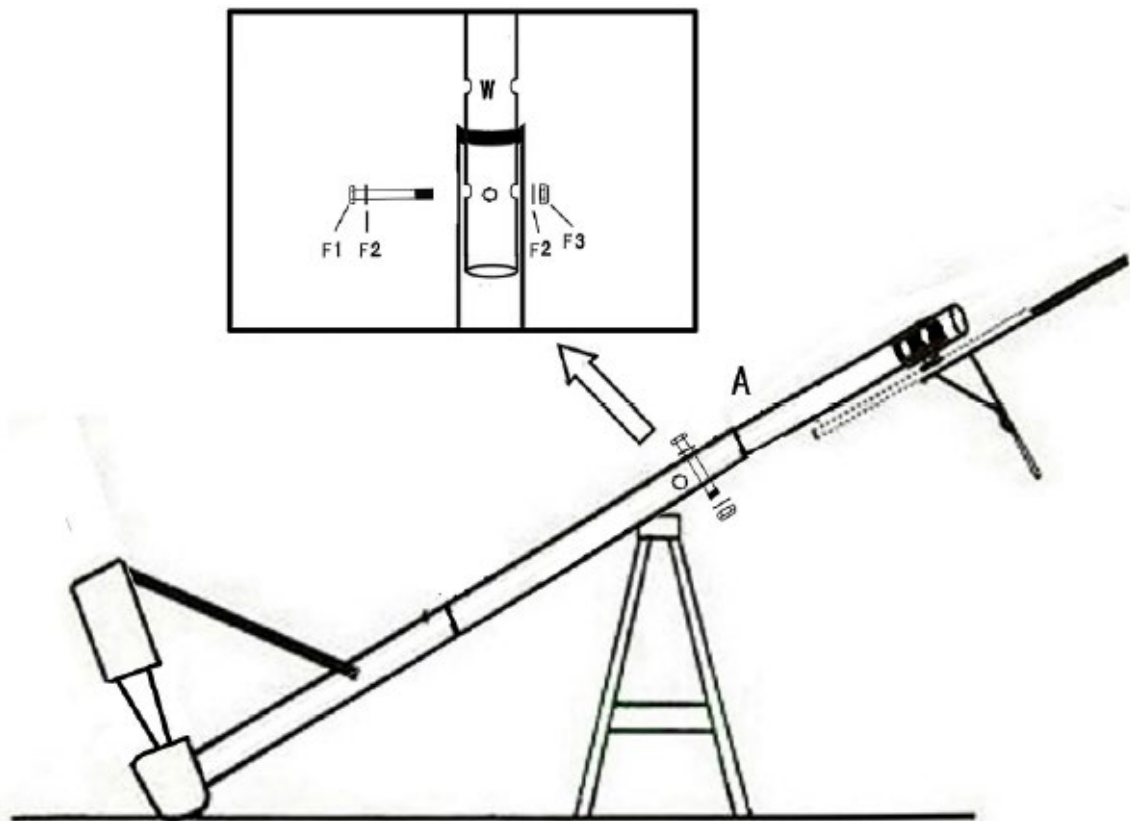

7.lépés

Rögzítse a hálót (L) a karikához (J) az ábra szerint.

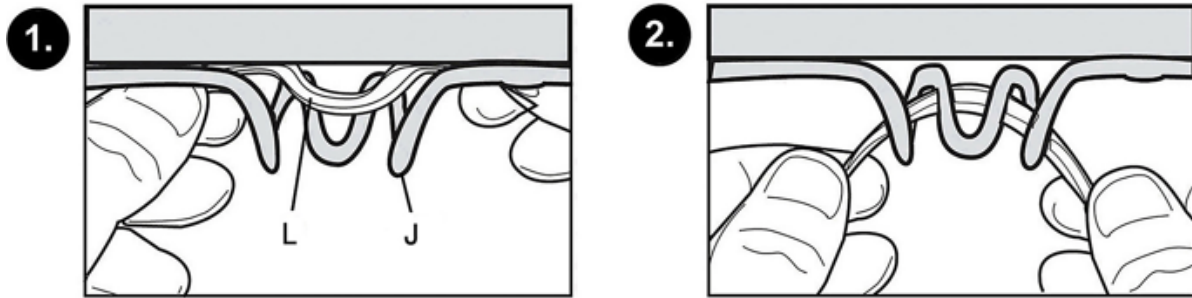

Öntsön homokot az alapba vagy öntsön fagyálló vizet (azonban a víz kiöntését javasoljuk, ha a hőmérséklet közel 0°C). Ne feledje, hogy ha homokot használ, azt nem lehet leönteni az alapról.

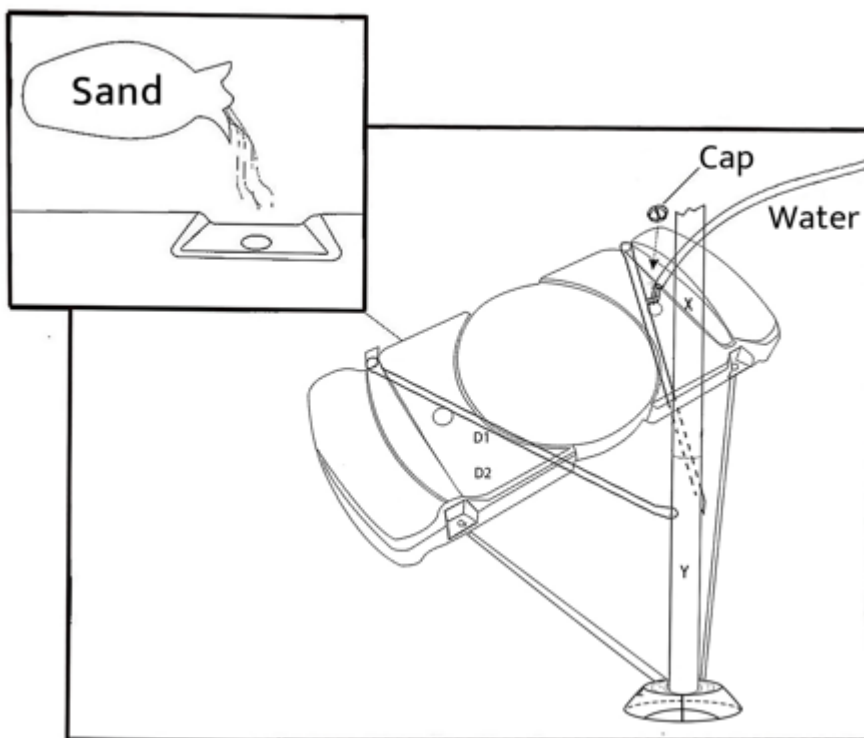

KÖRNYEZETVÉDELEM

Miután a termék élettartama lejárt, vagy ha a lehetséges javítás nem gazdaságos, a helyi törvényeknek megfelelően és környezetbarát módon dobja el a legközelebbi gyűjtőhelyen. Ezáltal megóvja a környezetet és a természetes forrásokat. Ezenkívül hozzájárulhat az emberi egészség védelméhez. Ha nem biztos a hulladék helyes eltávolításában, kérjen tájékoztatást a helyi hatóságoktól, hogy elkerülje a törvényszegést vagy a szankciókat. Ne tegye az elemeket a háztartási hulladék közé, hanem vigye az újrahasznosítási helyre.

