



**HASZNÁLATI ÚTMUTATÓ – HU**  
**IN 25982 Kosárlabda palánk inSPORTline Miami II**



SevenSport s.r.o. fenntartja magának a jogot, hogy előzetes értesítés nélkül bármilyen változtatást és fejlesztést hajtson végre termékén. Látogasson el weboldalunkra: [www.insportline.eu](http://www.insportline.eu), ahol megtalálja a kézikönyv legújabb verzióját.

# TARTALOM

BIZTONSÁGI ÚTMUTATÓ.....	3
ALKATRÉSZ LISTA.....	3
ÖSSZESZERELÉS.....	5
KÖRNYEZETVÉDELEM .....	9

## BIZTONSÁGI ÚTMUTATÓ

- Az első használat előtt figyelmesen olvassa el ezt a kézikönyvet, és őrizze meg későbbi használatra.
- A kosárpalánkot sima, tiszta és szilárd felületen állítsa fel.
- A termék összeszereléséhez két felnőtt személy szükséges. Ennek elmulasztása súlyos sérülést vagy kárt okozhat.
- Ezt a terméket csak a jelen kézikönyv szerint szabad összeszerelni és karbantartani.
- Ne végezzen nem megfelelő módosításokat.
- Összeszerelés előtt ellenőrizze, hogy a csomag minden alkatrészt tartalmaz-e. Gondosan ellenőrizze, hogy nem sérültek-e.
- Rendszeresen ellenőrizze az összes alkatrészt sérülés vagy kopás szempontjából. A sérült vagy kopott alkatrészeket azonnal ki kell cserélni. Soha ne használjon sérült terméket.
- Minden alkatrészt megfelelően kell összeszerelni és erősen meg kell húzni a szétesés elkerülése érdekében.
- A sérülések elkerülése érdekében tájékoztassa a többi felhasználót a lehetséges kockázatokról és veszélyekről.
- Ne akasszon más tárgyakat a peremre vagy a termék más részeire.
- Játék közben kerülje az arc (fogak) érintkezését a hátlappal vagy a peremmel, hogy ne sérüljön meg.
- Viseljen megfelelő sportruházatot és cipőt játék közben. Kerülje a karkötők, nyakláncok, órák vagy gyűrűk viseletét. Könnyen a hálóba akadhatnak.
- Minden használat előtt ellenőrizze az összes csavart és anyát. Jól kell illeszkedniük. Szükség esetén húzza meg őket újra.
- Soha ne használjon sérült vagy kopott terméket.
- Mielőtt bármilyen edzést elkezdené, konzultáljon orvosával egészségi állapotáról és edzetségéről, hogy elkerülje a sérüléseket.
- Gyermekek felnőtt felügyelete mellett használhatják a terméket.
- Beltéri és kültéri használatra egyaránt alkalmas.
- Csak otthoni használatra alkalmas.
- **Alapsúly:** töltse fel homokkal (30 kg) vagy vízzel (30 l)
- Ha vízzel tölti fel az alapot, ne tárolja fagyponthoz alatti hőmérsékleten leeresztés nélkül.
- **FIGYELEM!** Az edzés közbeni túlterhelés súlyos sérüléshez vagy akár halálhoz is vezethet. Ha szédülni kezd, azonnal hagyja abba az edzést.

## ALKATRÉSZ LISTA

No.	név	db
A	Műanyag csapszeg	1
B1 / B2 / B3	Csavar, alátét, anya M8 x 35 mm	4
C1 / C2 / C3	Csavarok, alátétek, anyák M8x20 mm	2
D1 / D2 / D3	Csavar, alátét, anya M8 x 60 mm	2
E1 / E2 / E3	Csavar, alátét, anya M8x65 mm	1
G	Kerekek	2

H	Sapka	1
I	Gyűrű	1
J	Háló	1
K	Hátlap	1
L1	Jobb tartórúd	1
L2	Bal oldali tartórúd	1
M	Keréktengely	
N	Rúdfedelek	1
W	Felső rúd	1
X	Középső oszlop	1
Y	Alsó oszlop	1
S	Alap	1

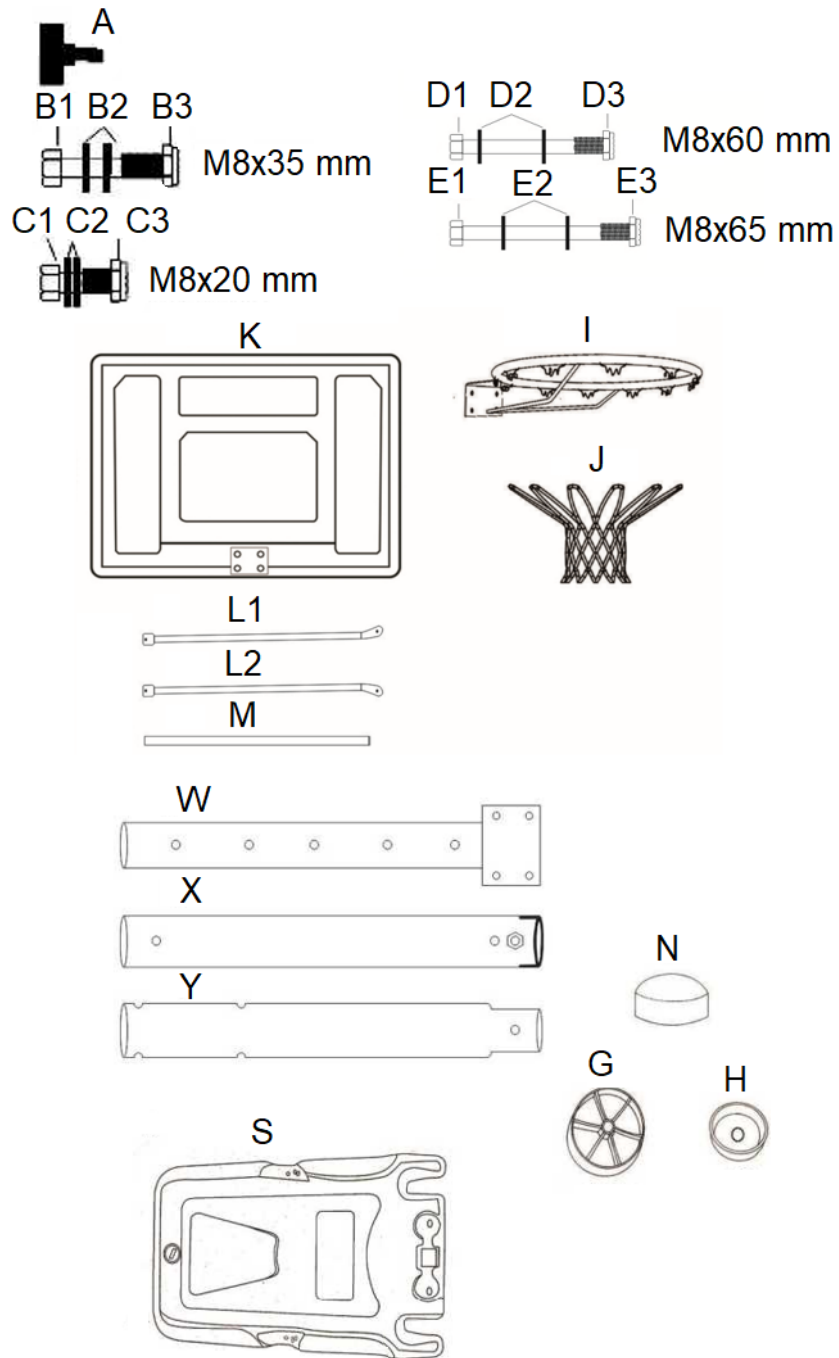

## ÖSSZESZERELÉS

Csatlakoztassa a szerkezet középső (X) és alsó (Y) oszlopát csavarral (D1), alátéttekkel (D2) és anyával (D3).

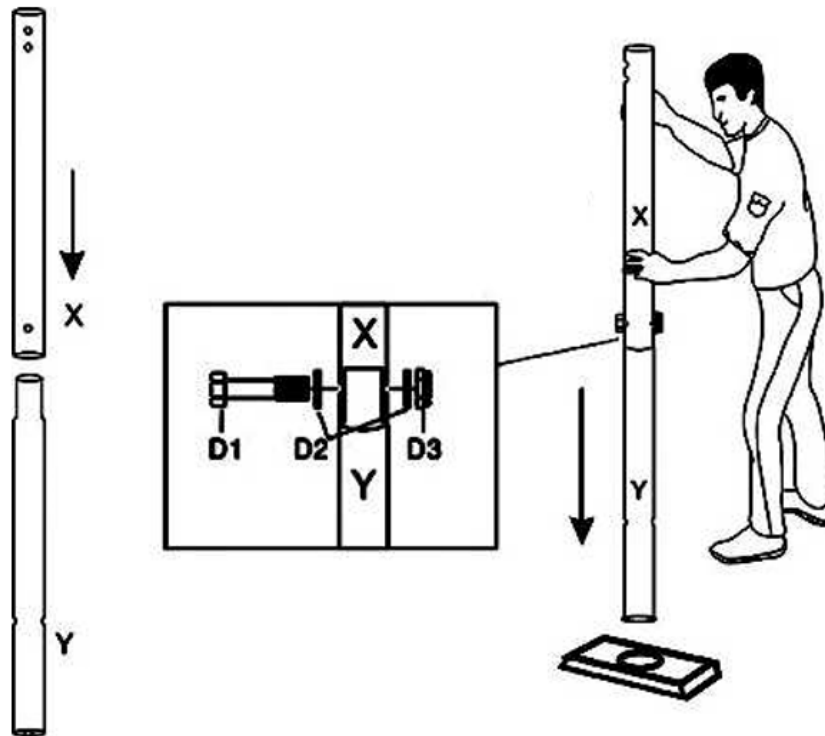

Illessze be a kerek tengelyét (M) a kerekbe (G), az alapba (S) és a szerkezet alsó oszlopába (Y) a képen látható módon.

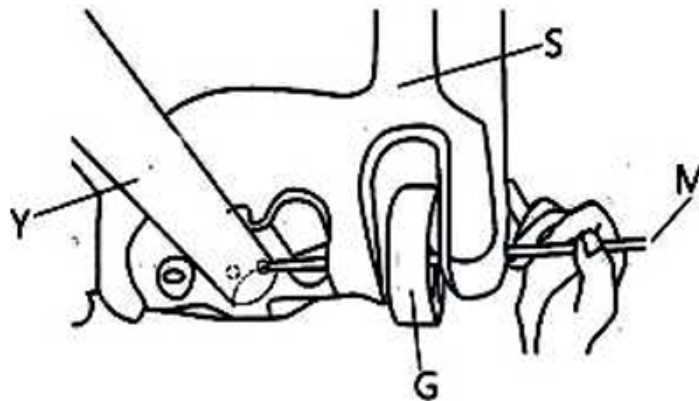

Erősítse meg a szerkezetet támasztékokkal (L1 és L2). Rögzítse a támasztékokat az alaphoz a csavarral (C1), az alátétkkel (C2) és az anyával (C3). Rögzítse a támasztékokat az alsó oszlophoz (Y) a csavar (E1), az alátét (E2) és az anya (E3) segítségével.

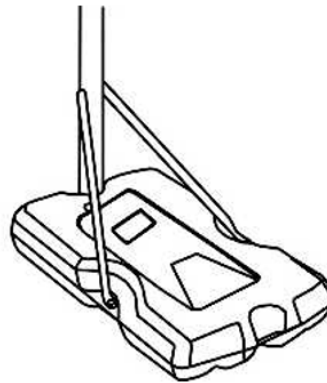
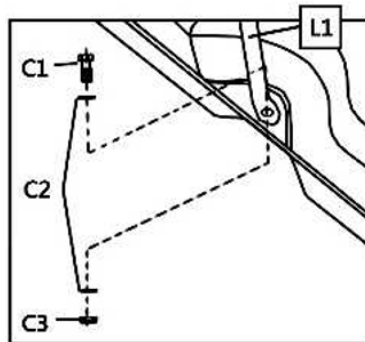
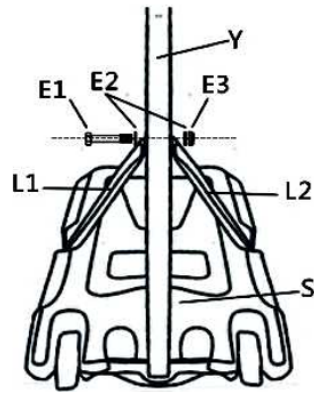

Rögzítse a gyűrűt (I) a felső keretrúdra (W) és a lemezhez (K) a csavar (B1), alátét (B2) és anya (B3) segítségével.

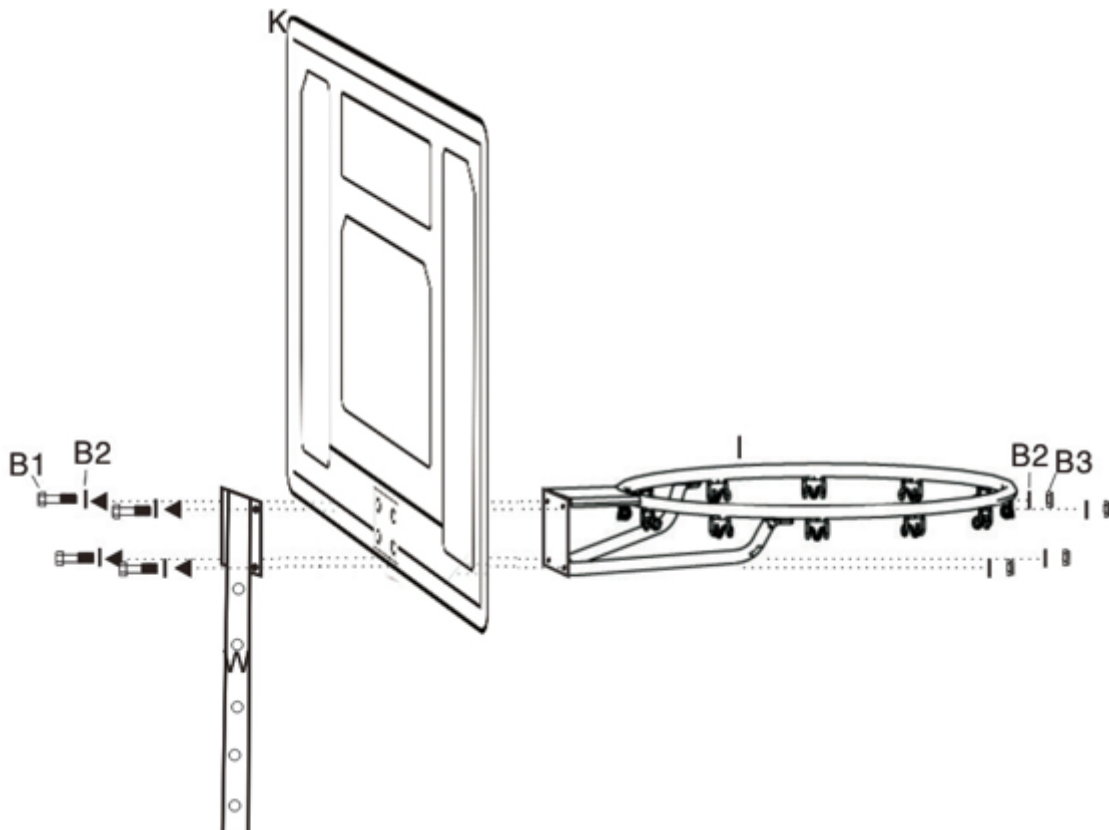

Rögzítse a felső rudat (W) a középső rúdra (X), és állítsa be a kívánt magasságba. Ezután rögzítse a csapszeget (A), és rögzítse csavarral (D1), alátéttel (D2) és anyával (D3).

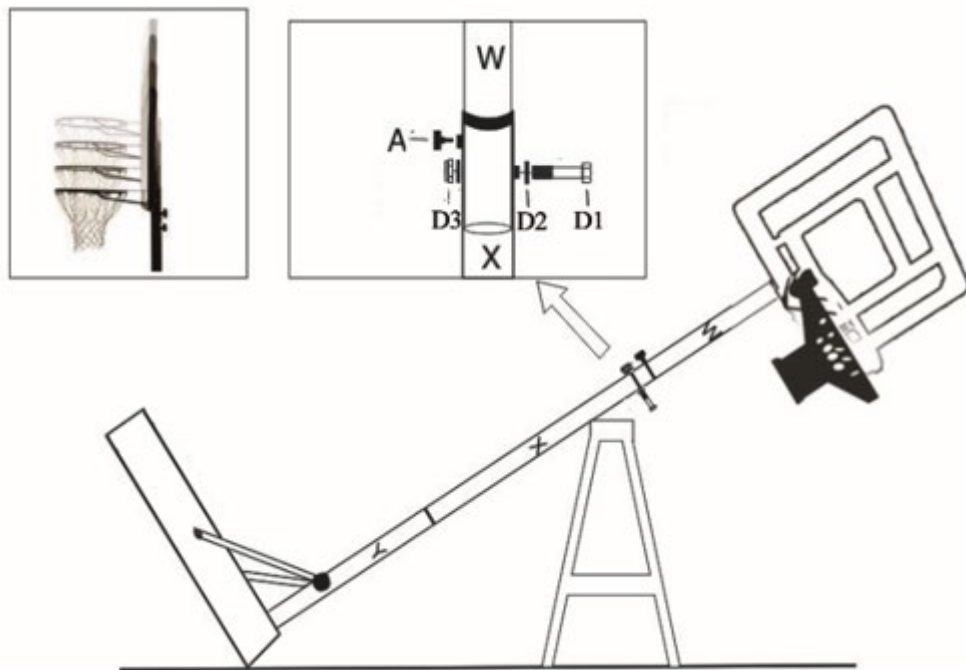

Rögzítse a hálót (J) a gyűrűhöz (I).

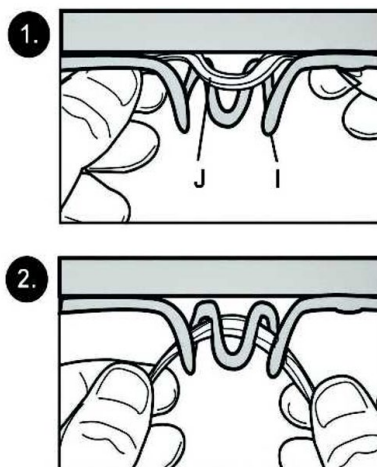

Töltse fel az alapot vízzel (30 l) vagy homokkal (30 kg). Rögzítse az alapot a kupakkal (H).

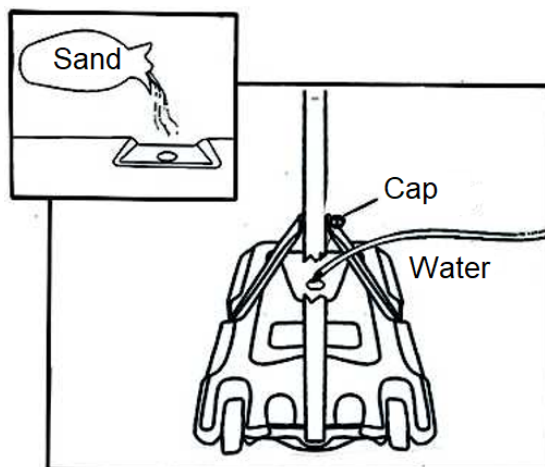



## **KÖRNYEZETVÉDELEM**

Miután a termék élettartama lejárt, vagy ha a lehetséges javítás nem gazdaságos, a helyi törvényeknek megfelelően és környezetbarát módon dobja el a legközelebbi gyűjtőhelyen. Ezáltal megóvja a környezetet és a természetes forrásokat. Ezenkívül hozzájárulhat az emberi egészség védelméhez. Ha nem biztos a hulladék helyes eltávolításában, kérjen tájékoztatást a helyi hatóságoktól, hogy elkerülje a törvényszegést vagy a szankciókat. Ne tegye az elemeket a háztartási hulladék közé, hanem vigye az újrahasznosítási helyre.