



HASZNÁLATI ÚTMUTATÓ – HU

IN 25786 Egykezes állítható súlyzó inSPORTline DuraBell 6,5-24,5 kg

SevenSport s.r.o. fenntartja magának a jogot, hogy előzetes értesítés nélkül bármilyen változtatást és fejlesztést hajtson végre termékén. Látogasson el weboldalunkra: www.insportline.eu, ahol megtalálja a kézikönyv legújabb verzióját.

BIZTONSÁGI UTASÍTÁSOK

- Használat előtt olvassa el a kézikönyvet, és őrizze meg későbbi használatra.
- Tartsa távol víztől és nedvességtől.
- Csak rendeltetésszerűen használja.
- Ne módosítsa a terméket.
- Használat előtt győződjön meg arról, hogy a súly megfelelően van beállítva.
- Eddzen ésszerűen, és ne terhelje túl magát. Edzés előtt konzultáljon orvosával.
- Ha rendellenes fájdalmat, mellkasi szorítást, hányingert és egyéb egészségügyi szövődményeket tapasztal, azonnal hagyja abba az edzést, és forduljon orvosához.
- Mindig ügyeljen arra, hogy mindkét oldalon azonos súly legyen beállítva.
- Csak akkor állítsa be a súlyzó súlyát, ha nem használja, a súlyzót a földre vagy az állványra kell helyezni.
- Gyermeknek elől elzárva tartandó.
- A súly megfelelően van beállítva és rögzítve, amikor „kattanást” hall, és a fogantyú párhuzamos a kiválasztott súllyal.

Súly: 6,5; 11; 15,5; 20; 24,5 kg

CSOMAG TARTALMA

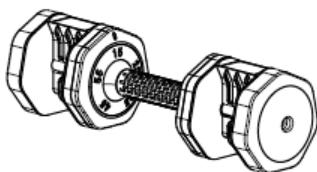

Súlyzó

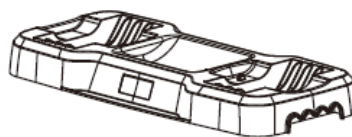

Súlytartó

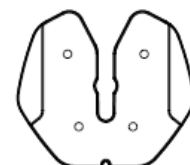

Súly

HASZNÁLAT

Súly kiválasztása

Forgassa el a fogantyút a kívánt súly kiválasztásához. A súly kiválasztása a biztonsági zár kinyitásával és a kívánt súly kiválasztásával a fogantyú elfordításával történik.

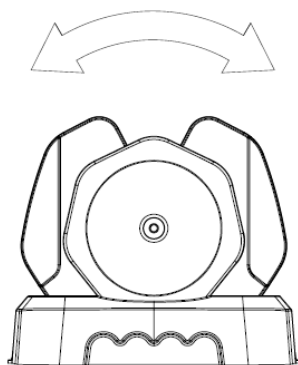

Súlyzó elhelyezése

Helyezze el a súlyzót úgy, hogy a súly egyenletesen oszlik el mindkét oldalon, és a nyíláson keresztül felfelé mutasson.

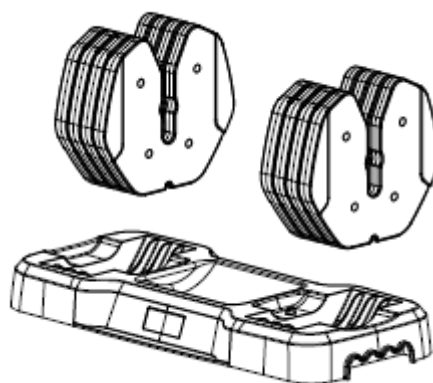
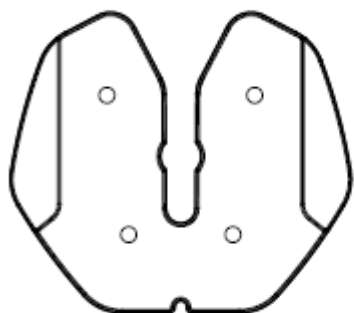

GYAKORLATOK

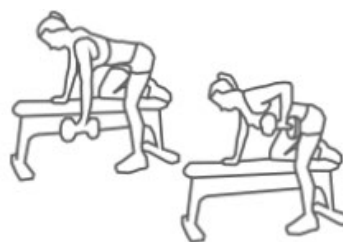
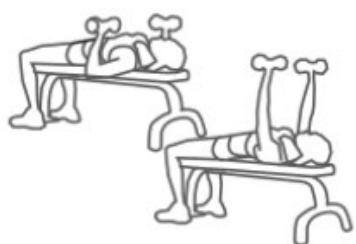

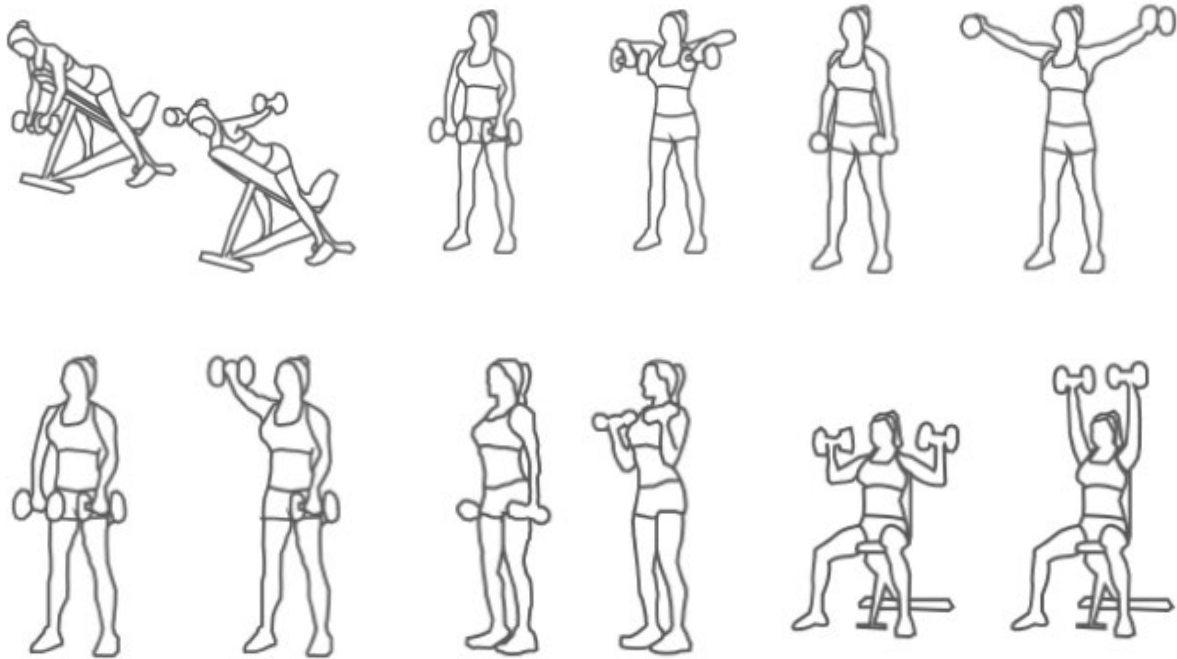

KÖRNYEZETVÉDELEM

Miután a termék élettartama lejárt, vagy ha a lehetséges javítás nem gazdaságos, a helyi törvényeknek megfelelően és környezetbarát módon dobja el a legközelebbi gyűjtőhelyen.

Ezáltal megóvja a környezetet és a természetes forrásokat. Ezenkívül hozzájárulhat az emberi egészség védelméhez. Ha nem biztos a hulladék helyes eltávolításában, kérjen tájékoztatást a helyi hatóságoktól, hogy elkerülje a törvényszegést vagy a szankciókat.

Ne tegye az elemeket a háztartási hulladék közé, hanem vigye az újrahasznosítási helyre.